



KFIR C-7



KFIR C-7 Il Kfir è l'aereo da combattimento, e caccia, più moderno in forza all'aviazione israeliana. Sviluppato sulla base della versione C-1, che ha mostrato la sua efficienza in molte battaglie aeree, è equipaggiato con due cannoni da 30 mm, missili aria-aria Shafir e diversi tipi di bombe (Maverick, Hobos, Shrike ecc.). L'aspetto tipico del Kfir C-7 sono le alette «Canard» sulla fusoliera anteriore.

Dati tecnici: Velocità massima: 2,2 MACH; Apertura alare: 8,23 m; Lunghezza: 15,34 m; Altezza: 5,22 m.

KFIR C-7 Der C-7 ist das modernste israelische Kampf- und Jagdflugzeug und wurde aus dem in vielen Luftkämpfen erprobten C-1 entwickelt. Die Bewaffnung kann aus zwei 30 mm-Kanonen, Shafir-Luft-Luft-Raketen sowie aus einer Vielzahl von Erdkampfwaffen (Maverick, Hobos, Shrike usw.) bestehen. Typisch für den Kfir C-7 sind die Canard-Flügel am vorderen Rumpf.

Technische Details: Höchstgeschwindigkeit: 2,2 MACH; Spannweite: 8,23 m; Länge: 15,34 m; Höhe: 5,22 m.

KFIR C7 Kfir C7 är Israels modernaste attackflygplan. Det är utvecklat ur sin föregångare Kfir C-1 som visat sin förmåga under många stridsuppdrag. Bevapningen utgörs av två 30 m/m kanoner samt ett antal Shafirraketer. För markattacker används t.ex. Maverick- eller Hobosraketer. Typiskt för Kfir C-7 är den s.k. Canard-vingen i nosen.

Några data: Max. hastighet: 2,2 Mach; Spannvidd: 8,23 m; Längd: 15,34 m; Höjd: 5,22 m.

KFIR C-7 De C-7 is de modernste Israelische jager. Het toestel werd ontwikkeld uit zijn voorganger, de C-1. Typische bewapening voor dit toestel bestaat uit twee 30mm kanonnen, Shafir raketten voor luchtdoelen en een aantal raketten voor gronddoelen zoals de Maverick, Hobo en Shrike. Kenmerkend voor de Kfir C-7 zijn de zg. Canardvleugels vooraan de romp.

Technische gegevens: Max. snelheid: 2,2 MACH; Spanwijdte: 8,23 m; Lengte: 15,34 m; Hoogte: 5,22 m.

KFIR C-7 C-7 on Israelin uudenaikaisin hävittäjä lentokone. Se kehitettiin edeltäjästään C-1: stämonien taistelutehtävien jälkeen. Tavallisin aseistus on 2 kpl 30 mm tykkiä, Shafir ilmasta-ilmaan rakettejä sekä valikoima ilmasta-maahan rakettejä (Maverick, Hobos, Shrike ym). Tyypillistä Kfir C-7:lle ovat Canard silvet koneen etuosassa.

Teknisiä yksityiskontia: Max. nopeus: 2,2 MACH; Siipein kärkiväli: 8,23 m; Pituus: 15,34 m; Korkeus: 5,22 m.

KFIR C-7 The C-7 ist the most modern Israeli attack and fighter aircraft. It was developed from its predecessor C-1 after many combat missions. Typical armament is two 30 mm guns, Shafir air-to-air rockets and a number of air-to-ground rockets (Maverick, Hobos, Shrike etc.). Typical for the Kfir C-7 are the Canard wings at the front section.

Technical details: Max. speed: 2.2 Mach; Wing span: 8.23 m; Length: 15.34 m; Height: 5.22 m.

KFIR C-7 Le C-7 est le chasseur et avion de combat le plus moderne d'Israël. Il est le résultat du développement du C-1 engagé dans de nombreux combats aériens avec succès. Son armement comprend 2 canons de 30 mm et de missiles air-air de type Shafir ou un puissant armement d'appui au sol (Maverick, Hobos, Shrike, etc.). Les «ailes de canard» du fuselage avant est une caractéristique typique du Kfir C-7.

Caractéristiques techniques: Vitesse maximum: 2,2 Mach; Envergure: 8,23 m; Longueur: 15,34 m; Hauteur: 5,22 m.

KFIR C-7 El C-7 es el más moderno avión israelí de caza y ataque. Fué desarrollado a partir de su predecesor C-1, tras muchas misiones de combate. Su armamento típico consiste en dos cañones de 30 mm., cohetes Shafir aire-aire, y varios tipos de cohetes aire-tierra (Maverick, Hobos, Shrike, etc.). Característico del Kfir C-7, son sus aletas canard en la sección frontal.

Datos técnicos: Velocidad máxima: Mach 2,2; Envergadura: 8,23 m; Longitud: 15,34 m; Altura: 5,22 m.

クフィールC-7

クフィールC-7はイスラエルの最新鋭戦闘攻撃機で、多数の実戦を経験した後に、C-1をベースにして開発されました。30mm砲を装備し、シャフリール空対空ミサイルや多数の空対地ミサイル（マヴェリック、ホボス、シュライク等）を搭載します。エアダクトの横にあるカナード翼がクフィールC-7の特徴になっています。テクニカル・データ

| | |
|------|--------------|
| 最大速度 | M 2.2 |
| 全幅 | 8.23m |
| 全長 | 15.34m |
| 全高 | 5.22m |

ATTENZIONE - Consigli utili!

Prima di iniziare il montaggio, studiare attentamente il disegno. Staccare con molta cura i pezzi dalle stampate, usando un taglia-balsa oppure un paio di forbici e togliere con una piccola lima o con carta vetro fine eventuali sbavature. Mai staccare i pezzi con le mani. Montarli seguendo l'ordine della numerazione delle tavole. Eliminare dalla stampata il numero del pezzo appena montato, facendogli sopra una croce. Le frecce nere indicano i pezzi da incollare, le frecce bianche indicano i pezzi da montare senza colla. Usare solo colla per polistirolo. A - B - C..... Le lettere ai lati dei numeri indicano la stampata dove si trova il pezzo da montare. I pezzi sbarrati da una croce non sono da utilizzare.

ACHTUNG - Ein nützlicher Rat!

Vor der Montage die Zeichnung aufmerksam studieren. Die einzelnen Montageteile mit einem Messer oder einer Schere vom Spritzglas sorgfältig entfernen. Eventuelle Grate werden mit sicer Klinge oder feinem Schmirgelpapier beseitigt. Keinesfalls die Montageteile mit den Händen entfernen. Bei der Montage der Tafelnummerierung folgen. Pfeile zeigen die zu klebenden Teile während die weissen Pfeile die ohne Leim zu montierenden Teile anzeigen. Bitte nur Plastikklebstoff verwenden. A - B - C..... Die Buchstaben neben den Nummern zeigt, auf welchem Spritzling der zu montierende Teil zu finden ist. Die mit einem Kreuz markierten Teile sind nicht zu verwenden.

ATENCIÓN - Consejos útiles!

Estudiar las instrucciones cuidadosamente antes de comenzar el montaje. Separar las piezas de las bandejas con un cuchillo afilado o un par de tijeras, y retirar el exceso de plástico o rebaba. No arrancar las piezas. Montar las piezas en orden numérico. Utilizar SOLAMENTE pegamento para plástico y en poca cantidad para evitar que se dane el modelo. Las flechas negras indican las piezas que se deben pegar juntas. Las flechas blancas indican las piezas que deben ensamblarse SIN usar pegamento. A - B - C..... Las letras indican en que bandeja se encuentran las piezas. Pintar las piezas pequeñas antes de separarlas de la bandeja. Retirar la pintura de los lugares por donde se deben pegar las piezas.

HUOMIO - Käytännöllisiä neuvoja

Tutki kokoonpano-ohjeita tarkkaan ennenkuin aloitat. Irrota osat askartelu-veitsellä tai sakellia ja poista ylimääräiset jätteet esim. hiekkapaperilla. Älä koskaan irrota osia väkisin! Koko osan numero jäi jättyksensä. Käytä vain muoviliimaa ja äläkästävääsi hyvän työajon aikaansaamiseksi. Mustat nuolet merkitsevät osujen liimausta. Valkoiset nuolet taas ettei liimaa käytetä. A - B - C..... Nämä kirjaimet osoittavat millä levyillä osat ovat. Ristillä merkityt osat ei käytetä. Pienet osat kannattaa maalata ennen irrottamista. Muista poistaa maali tai kromaus liimaukshohdista.

組合前請注意!

組合前請詳細閱讀說明書。用鋒利刀子或剪刀自塑膠框中取出零件並修整多餘之塑膠殘留。請勿採取零件。按號碼順序組合。只用模型專用膠並避免使用過量以免損壞模型。黑色箭頭表示零件須黏合的部位。白色箭頭表示零件組合不必用膠。A - B - C 這些符號表示零件可在哪一個塑膠框內找到。從框內取出小零件之前，先塗色。零件黏合部位要先把塗色剝乾淨。

黏紙使用方法：

由塑膠黏貼紙中剪下所需部份，然後浸入清水杯中約半分鐘，將黏貼紙按模型上並把黏紙兩邊紙蓋蓋妥位置。然後黏貼良好，可用一小塊薄木片壓平。

ATTENTION - Useful advice!

Study the instructions carefully prior to assembly. Remove parts from frame with a sharp knife or a pair of scissors and trim away excess plastic. Do not pull off parts. Assemble the parts in numerical sequence. Use plastic cement ONLY and use cement sparingly to avoid damaging the model. Black arrows indicate parts to be glued together. White arrows indicate that parts must be assembled WITHOUT using cement. A - B - C..... These letters indicate on which frame the parts will be found. Paint small parts before detaching them from frame. Remove paint-where parts are to be cemented. Crossed out parts must not be used.

ATTENTION - Consigli utili!

Avant de commencer le montage, étudier attentivement le dessin. Détacher avec beaucoup de soin les morceaux des moules en usant un mastic ou bien un pair de ciseaux et couper avec une petite lame ou avec de papier de verre fin ébarbages éventuels. Jamais détacher les morceaux avec les mains. Monter les en suivant l'ordre de la numération des tables. Eliminer de la moule le numéro de la pièce qui vient d'être montée, en le biflant avec une croix. Les flèches noires indiquent les pièces à coller, les flèches blanches indiquent les pièces à monter sans colle. Employer seulement de la colle pour polystyrol. A - B - C..... Les lettres aux côtés des numéros indiquent la moule où se trouve la pièces à monter. Les pièces marquées par une croix ne sont pas à utiliser.

OBSE! Nægra goda råd.

Innan man börjar bygga modellen skall man nog studera ritningeb samt noga kontrollera att alla delarna finns med. Alla smådelar skall målas medan de sitter kvar i sin ram. Bryt aldrig av en del från raman, skär alltid försiktigt med en hobbykniv. Sv. Stryk efterhand numret på ritningen under monteringen. Svart pilar betyder att delen skall limmas, vita pilar att delen kan monteras utan lim. Använd endast lim avsett för polystyren. A - B - C..... Bokstaverna visa på vilken ram man finner delen. Överkorsade delar skall ej användas.

OPGELET - Belangrijke bemerkingen!

Bestudeer zorgvuldig het montageplan voor het bouwen. Break nooit onderdelen van het kader. Maak ze los met een scherp mes of kleine nagelting. Verwijder daarna al het overblijvende plastic en pas de delen alvorens te lijmen. Gebruik allen lijn voor plastic modellen. Werk zorgvuldig en spaarzaam, teveel lijn zal uw model beschadigen. Zwarte pijlen duiden de te lijmen delen aan. Witte pijlen verwijzen naar bewegende delen welke niet mogen gelijmd. A - B - C..... Deze letters geven de kaders aan waarin de onderdelen zich bevinden. Schilder de kleine onderdelen voor ze van het kader te snijden. Verwijder de verf van de te lijmen oppervlakten.

くみだて前の注意

くみだてにはいる前に、よく説明書を見て、全体のくみだてを頭に入れておいてください。部品を切り離す時は、もぎとらないで、ニッパーやナイフを使って慎重に行なってください。くみだては番号順に盛めてください。接着剤はプラスチックモデル専用のものを使用し、少しずつつけるようにしてください。黒い矢印は接着する所です。白い矢印は接着剤を使わずにくみだてる所です。A B C はそれぞれの部品グループを示します。塗料は必ずプラスチックモデル用塗料を使用し、小さな部品はランナーにつけたまま塗装するのが便利です。接着面は塗装をはがしておいてください。

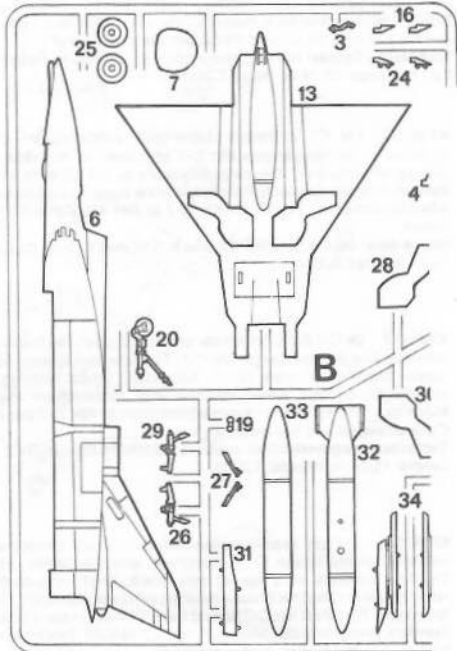
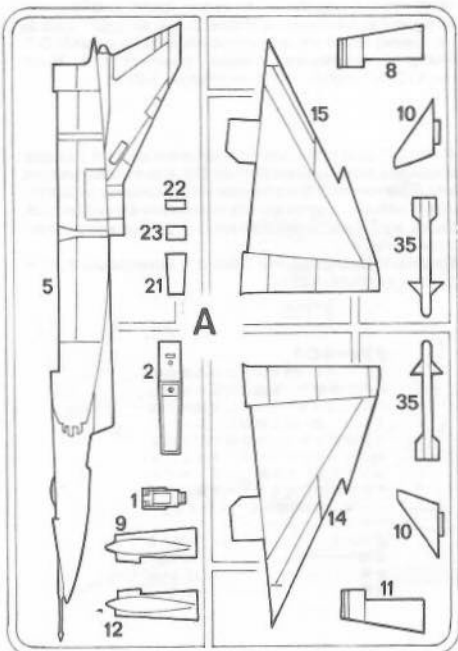

Leggenda colori I numeri si riferiscono all'assortimento colori TESTOR-ITALERI «MODEL MASTER».

Painting instruction The indicated colour numbers refer to the TESTOR-ITALERI «MODEL MASTER» part number.

Bemalungshinweise Die angegebenen Farbnummern beziehen sich auf die TESTOR-ITALERI «MODEL MASTER» Modellbaufarben.

Mode d'utilisation de la peinture Les références indiquées concernent les peintures TESTOR-ITALERI «MODEL MASTER».

| A | B | C | D | E | F | G | H |
|--|---|--|--|---|---|--|---|
| 1749 FS37038 Flat Black Schwarz (M) Nero (O) Noir Mat (M) ブラック | 1740 FS36231 Dark Gull Gray Möwengrau Dunkel (M) Grigio Gabbiano Scuro (O) Gris Mouette Foncé (M) グレイ | 1711 FS34087 Olive Drab Olive (M) Verde Oliva (O) Olive Sale (M) オリーブドラブ | 2713 Black Met. Schwarz Met. Nero Met. Noir Métal 黒鉄色 | 1744 Gold Gold Oro Or ゴールド | 1503 Red Rot (G) Rosso (L) Rouge (B) レッド | 1790 FS17178 Chrome Silver Chromsilber (G) Argento Cromo (L) Argent de Chrome (B) シルバー | 1768 FS37675 Flat White Weiss (M) Bianco (O) Blanc Mat (M) ホワイト |

1 1-12

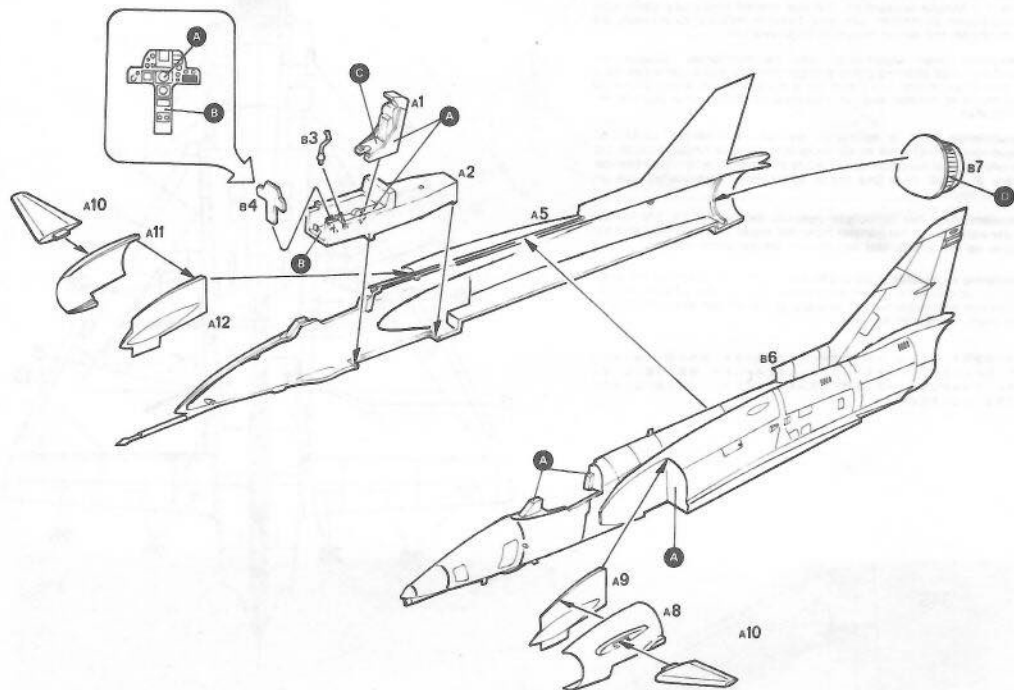

2 13•18

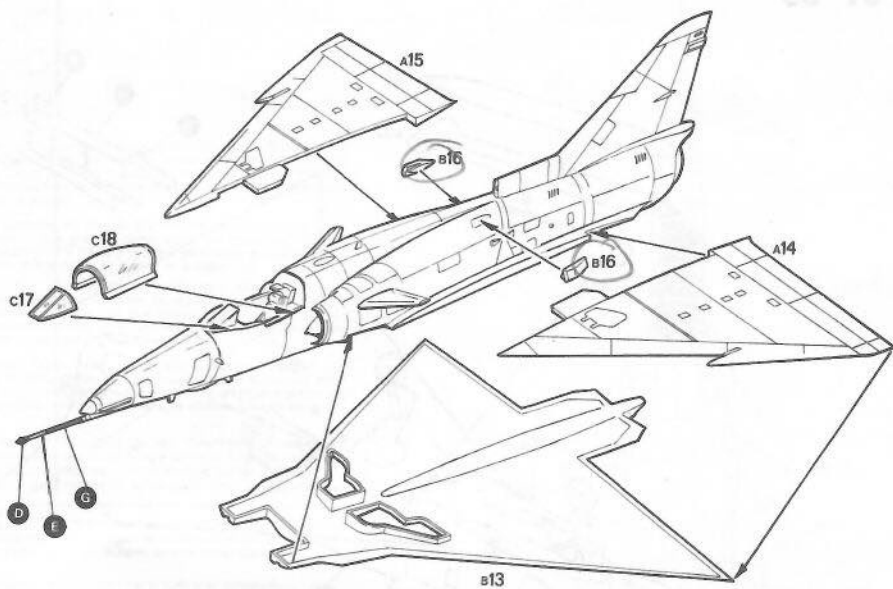

3 19•30

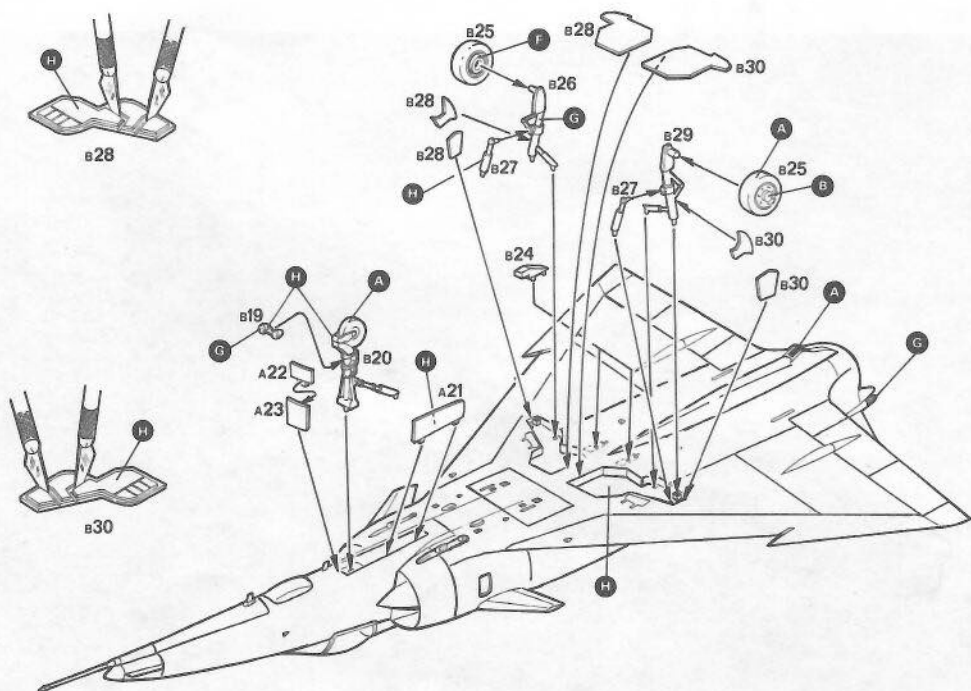

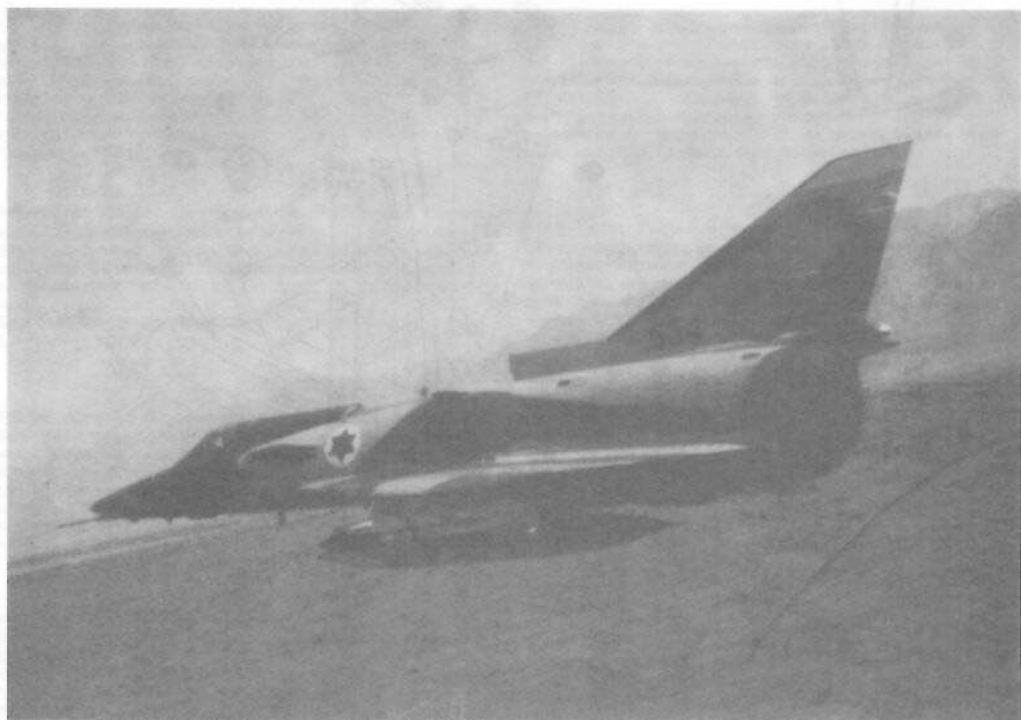
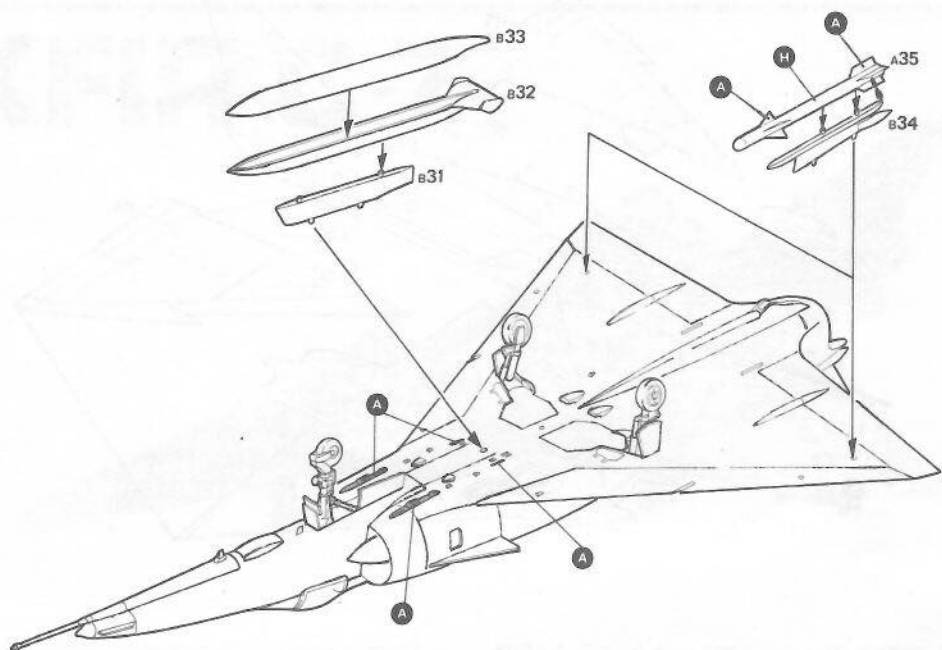



Istruzioni per l'applicazione delle decalcomanie. Ritagliare le decalcomanie occorrenti dal foglio, immergerle in un bicchiere d'acqua pulita per circa 1/2 minuto, metterle in posizione sul modello e farle scivolare dalla carta: per una migliore aderenza comprimerle con una pezuola pulita.

Directions for applying the decals: Cut the required decals out of the sheet, dip them into a glass of clean water for about 1/2 minute; position the decals on the kit, letting them slide from the paper. For a better adhesion, press them by means of a clean rag.

Anweisungen für Abziehbilder-Anbringung: Die benötigten Abziehbilder vom Blatt abschneiden, in ein Glas reines Wasser für etwa 1/2 Minute eintauchen, auf das Modell legen und dann vom Papierbogen abnehmen. Um eine bessere Haftung zu erzielen, die Abziehbilder mit einem reinen Tuch andrücken.

Instruction pour l'application des décalcomanies. Couper les décalcomanies choisies et les plonger environ trente secondes dans un peu d'eau propre. Les placer sur le modèle en les faisant glisser de leur feuille et presser avec un morceau de chiffon pour éliminer les bulles d'air.

Istruccionee Para la aplicaci3n de las calcomanías: cortar las requeridas, sumergirlas en un recipiente de agua limpia durante 1/2 minuto, colocar las calcomanías sobre el modelo, haciéndolas deslizar sobre el papel. Para una mejor adherencia, presionarlas con un trapo limpio.

Transfers: Knip het benodigde deel uit, dempel het ca. 1/2 minuut onder water, houdt het transfer legen het model en schuif het vanaf het papier op zijn plaats. Met een schoon doekje aandrukken.

Påläggning av decal: Klipp ut den decal som skall användas och doppa den i ett glas vatten under en 1/2-minut. Sätt decalen på plats på modellen och låt den sakta glida av pappret. För att den skall sitta ordentligt, tryck till med en torr duk.

デカール使用法 台紙から、それぞれのマークを切り取り、ぬるま湯に20秒くらいつけて、引き上げます。マークをすべらすようにして台紙からとり、指定の位置には、つけてください。やわらかな布でマーク上を押して気泡を取ってください。マーク画は、かわくまで手をつけしないでください。

