

FOCKE-WULF Ta 152H-1



1:48 MASTER SERIES



Ta 152はFw 190D-9をさらに発展させた本格的な高高度戦闘機で、与圧キャビンと再設計された長くなった主翼、大型化された垂直尾翼を備えていました。エンジンは2段3速の加給機を備えたJumo 213Eで、高度12,500mで765km/hというレシプロ機の限界(800km/h)に近い速度を誇りました。Ta 152はH型の他にDB 603LAを装備したC型が試作されましたが量産には到りませんでした。Ta 152 Hは1944年12月から終戦まで約60機(ア)生産され、その一部がJG301の本部中隊と第3飛行隊に配備されましたが、その主任務はMe262の離着陸時に於ける上空保護で、その卓越した高高度性能を活かすことはできませんでした。

《データ》乗員1名、全幅14.44m、全長10.71m、全高3.37m、全備重量4,750kg、エンジン ユンカース/Jumo 213E-1 (1,730馬力、2,230馬力/MW50) × 1、最大速度765km/h (高度12,500m/MW50)、上昇限度14,800m、航続距離2,000km (300L増槽使用)、固定武装 MK108・30mm機関砲 × 1、MG151・20mm機関砲 × 2。

The Ta152H-1 was the first real high-altitude fighter of Luftwaffe. Though quite similar to the Fw190D-9 in appearance, the Ta152H was a totally new aircraft having the redesigned long span wing, larger tail fin, and the pressurized cockpit. Powered by the Jumo213E liquid-cooled engine equipped with a three-speed two-stage supercharger, the Ta152H achieved the maximum speed of 765km/h at the altitude of 12,500m, which was nearly the estimated maximum speed that a piston-engine aircraft might achieve (about 800km/h). There was a short span version Ta152C powered by the DB603LA engine, but none of its production model was built. About 60 aircraft of the Ta152 were said to be built since December 1944 till the end of the war, and some were delivered to JG301 mainly for a duty of protecting the Me262 jet fighters from attack of the Allied fighters during their take-off and landing. It was too late for this aircraft to demonstrate its outstanding high altitude performance.

《Data》Crew:1, Wingspan:14.44m, Length:10.71m, Height:3.37m, Fully equipped weight:4,750kg, Powerplant:Junkers Jumo213E-1 × 1 (1,730hp, 2,230hp with MW50), Max. speed:765km/h (at altitude of 12,500m using MW50), Service ceiling:14,800m, Cruise range:2,000km (with 300-liter drop tank), Fixed armament:MK108 30mm cannon × 1, MG151 20mm cannon × 2

Die Ta152H-1 war das erste echte Höhenkampfflugzeug der Luftwaffe. Obgleich äußerlich recht ähnlich wie die Fw190D-9, war die Ta152H ein völlig neues Flugzeug: sie hatte umkonstruierte Flügel von langer Spannweite, eine größere Schwanzflosse und ein Überdruck-Cockpit. Mit dem flüssigkeitsgekühlten Jumo213E-Triebwerk, das mit einem zweistufigen Dreigeschwindigkeiten-Vorverdichter ausgestattet war, erreichte die Ta152H eine Höchstgeschwindigkeit von 765km/h in 12.500m Höhe, was in etwa der geschätzten Höchstgeschwindigkeit eines Flugzeugs mit Kolbenriebwerk entspricht (ca. 800 km/h). Es gab eine Version mit kurzer Flügelspannweite, die mit dem DB603LA-Triebwerk ausgestattete Ta152C, doch keines ihrer Serienmodelle wurde gebaut. Etwa 60 Maschinen der Ta152 sollen von Dezember 1944 bis Kriegsende gebaut worden sein; einige wurden an das JG301 geliefert und dort in erster Linie zum Schutz der Me262-Strahljäger vor Angriffen der alliierten Jäger bei Start und Landung eingesetzt. Es war jedoch schon zu spät, als daß dieses Flugzeug seine überragende Höhenleistung hätte demonstrieren können.

《Technische Daten》Besatzung:1 Spannweite:14.44m Länge:10.71m Höhe:3.37m Fluggewicht:4750kg Triebwerk:Junkers Jumo213E-1 × 1 (1730 PS, 2230 PS mit MW50) Höchstgeschwindigkeit:765 km/h (in 12.500 m Höhe mit MW50) Dienstgipfelhöhe:14.800m Reichweite:2000 km (mit 300-Liter Abwurfbehälter) Feste Bewaffnung:MK108 30mm-Kanone × 1, MG151 20mm-Geschütz × 2

Le Ta152H-1 fut le premier véritable chasseur à haute altitude de la Luftwaffe. Bien que très similaire au Fw190D-9 en apparence extérieure, le Ta152H était un appareil complètement nouveau avec une aile principale redessinée d'une grande envergure, une dérive plus large et un cockpit pressurisé. Propulsé par un moteur Jumo213E avec refroidissement par liquide et équipé d'un superchargeur à deux temps et trois vitesses, le Ta152H atteignit une vitesse de 765 km/h à l'altitude de 12.500m, qui était presque la vitesse estimée qu'un appareil numi d'un moteur à pistons puisse lui-même atteindre (800 km/h). Il existait un modèle Ta152C avec envergure réduite propulsé par un moteur DB603LA, mais aucun modèle de série ne fut fabriqué. On pense qu'environ 60 appareils du modèle Ta152 furent fabriqués entre décembre 1944 et la fin de la guerre, et quelques-uns d'entre eux furent affectés à la JG301 surtout pour protéger les chasseurs à réaction Me262 contre les attaques des chasseurs alliés durant leur décollage et atterrissage. Il s'avéra trop tard pour cet appareil de démontrer ses capacités exceptionnelles à haute altitude.

《Données techniques》Equipe:1 Envergure:14.44m, Longueur:10.71m Hauteur:3.37m Poids maximum au décollage:4.750 kg Powerplant:Junkers Jumo 213E-1 × 1 (1.730 hp, 2.230hp avec MW50) Vitesse maximale:765 km/h (à l'altitude de 12.500 m équipé du MW50) Plafond opérationnel:14.800 m Aire:2.000km (avec un réservoir larguable de 300 litres) Armement fixe:1 × Canon de 30mm MK108, 2 × Canon de 20mm MG151.

Il Ta152H-1 fu il primo vero caccia di altitudine della Luftwaffe. Anche se di aspetto molto simile al Fw190D-9, il Ta152H era un velivolo completamente nuovo con ali a lunga estensione completamente ridisegnate, stabilizzatore di coda più lungo e carlinga pressurizzata. Col suo motore Jumo213E a raffreddamento liquido dotato di supercaricatore a due stadi per tre velocità, il Ta152H poteva raggiungere la velocità massima di 765 km/h all'altitudine di 12.500 metri, quasi la velocità massima ottenibile da un aereo con motore a pistoni (circa 800 km/h). Fu creata anche una versione a ali più corte chiamata Ta152C con un motore DB603LA, ma non ne fu prodotto alcuno. Si pensa che siano stati costruiti 60 esemplari di Ta152 dal dicembre 1944 alla fine della guerra, e alcuni furono consegnati allo JG301 particolarmente per il compito di proteggere i jet caccia Me262 da attacchi alleati durante il decollo e l'atterraggio. Ma era troppo tardi perché questo aereo potesse dimostrare le sue eccezionali prestazioni a altitudini elevate.

《Caratteristiche》Equipaggio:1 Estensione alare:14.44m Lunghezza:10.71m Altezza:3.37m Peso a carico completo:4.750kg Apparato motore:Junkers Jumo213E-1 × 1 (1730 c.v., 2230 c.v con MW50) Velocità massima:765 km/h (a altitudine di 12.500m usando lo MW50) Tetto di impiego:14.800m Portata:2.000km (con serbatoio staccabile da 300 litri) Armamento fisso:Cannone da 30mm MK108 × 1, Cannone da 20mm MK151 × 2.

Ta 152H-1 是納粹空軍第一種真正的高空戰鬥機，儘管其外型與Fw190D-9 頗為類似，其實Ta 152H 是全新設計的機種，有更長的翼展；更大的尾翼及氣壓駕駛艙。使用Jumo 213E 液冷引擎，加上三速二段增壓器，Ta 152H 在12,500m 高空，仍可達765 km/h 的高速；差不多等於一架活塞引擎飛機可能達到的最高速度（約800 km/h）。此外，也有一種翼展較短，使用DB 603 LA 引擎的Ta 152C 型，但沒有大量生產過，自1944年12月至終戰，據說約生產了60架Ta 152，部份派往JG 301 服役，主要是保護Me 262 噴射戰機起飛及降落。可惜這種飛機出現得太遲，其特出的高空活動性能難有表現。

《諸元》

乘員：1 翼展：14.44m 全長：10.71m 全高：3.37m 總重量：4,750公斤 引擎：容克Jumo 213E-1 × 1 (1,730馬力，使用MW50時則2,230馬力) 最大速度：765 km/h (於12,500m高空，使用MW50) 升限：14,800m 巡航距離：2,000 km (使用300公升輔助油箱) 固定武装：MK 108 30mm加農炮 × 1，MG 151 20mm 加農炮 × 2。

組立ての注意

- 接着剤や塗料は火の近くで使わないでください。使う時はときどき窓を開けて換気に気をつけましょう。
- 塗料指定の1はグンゼ産業・Mrカラーの番号です。接着剤や塗料は入っていませんので別にお買い求めください。
- 部品をランナーから切り離す時は模型用ハサミ等を使い、余分な部分はカッターやヤスリ等で仕上げてください。
- 組立図のサインマークは下の説明をごらんください。

CAUTION

- When you use glue or paint, do not use near open flame, and use in well ventilated room.
- 1 of color indication refers to the color number of GUNZE SANGYO MR. COLOR. Glue and paint are not included.
- When you take parts off from the runner frame, use a modeling scissors and trim excess plastic with a cutter or a file.
- See the bottom of this column for the meaning of symbols.

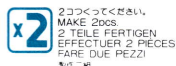
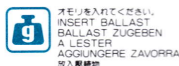
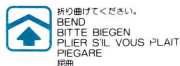

ZUR BEACHTUNG

- Kleber und Farbe nicht nahe von offenem Feuer verwenden und das Fenster von Zeit zu Zeit zur Belüftung öffnen.
- Der 1 der Farbkennzeichnung bedeutet die Farbrummer von GUNZE SANGYO MR. COLOR. Kleber und Farbe sind nicht enthalten.
- Zum Abschneiden der Teile vom Verbundstück eine Modellierschere verwenden und die überstehenden Plastikteile mit einem Messer oder einer Feile beseitigen.
- Die Bedeutung der Symbols finden Sie unten in dieser Spalte.

ATTENTION

- Ne pas utiliser de colle ou de peinture à proximité d'une flamme nue, et aérer la pièce de temps en temps.
- Le numéro 1 pour l'indication de couleurs correspond au numéro de couleur de GUNZE SANGYO MR. COLOR. La colle et la peinture ne sont pas comprises.
- Pour retirer les pièces hors du cadre, utiliser des ciseaux spéciaux, pour martelette et retirer le plastique en excès avec un couteau ou une lime.
- Voire la fin de cette colonne pour la signification des symboles.

ATTENZIONE

- Non usare colla e vernice vicino a fiamme esposte, e aprire le finestre di tanto in tanto per cambiare l'aria.
- 1 delle indicazioni di colore si riferisce al numero di colore di GUNZE SANGYO MR. COLOR. Colla e vernice non sono incluse.
- Quando si staccano parti del carrello, usare forbici da modellismo e eliminare la plastica in eccesso con un coltello o una lima.
- Vedere in fondo a questa colonna per il significato dei simboli.

《注意》

- 勿於近火處使用膠水或油漆，並打開窗戶保持空氣流通。
- 1代表都是產業出品MR. COLOR的顏色編號。不包括膠水及油漆。
- 自膠架中取出部件時，應用模型專用剪，並用利刃或小鋸除去多餘的膠料。
- 各圖型的含意可參考本欄以下的說明。

H 1 GUNZE SANGYO AQUEOUS HOBBY COLOUR ITALERI PAINT NO. 1 GUNZE SANGYO MR. COLOUR

H[1] 1	ホワイト	1745	WHITE	WEISS	BLANC	BIANCO	白色
H[2] 2	ブラック	1747	BLACK	SCHWARZ	NOIR	NERO	黒色
H[3] 3	レッド	1503	RED	ROT	ROUGE	ROSSO	紅色
H[4] 4	イエロー	1514	YELLOW	GELB	JAUNE	GIALLO	黄色
H[6] 6	グリーン	1524	GREEN	GRÜN	VERT	VERDE	緑色
H[8] 8	シルバー	1546	SILVER	SILBER	ARGENT	ARGENTO	銀色
H[10] 10	カッパー	1551	COPPER	KUPFER	CUIVRE	RAME	銅色
H[65] 65	RLM70 ブラックグリーン	1711	RLM70 BLACK GREEN	RLM70 SCHWARZGRÜN	RLM70 VERT NOIR	VERDE SCURO RLM70	RLM70黒緑色
H[18] 18	黒鉄色	1415	STEEL	STAHL	ACIER	ACCIAIO	黒鐵色
H[12] 12	つや消しブラック	1749	FLAT BLACK	MATTSCHWARZ	NOIR MAT	NERO OPACO	啞黒色
H[61] 61	明灰白色	1730	IJN GRAY	IJN GRAU	GRIS IJN	GRIGIO IJN	IJN 浅灰色
H[32] 40	フィールドグレー (1)	1723	FIELD GRAY (1)	FELD GRAU (1)	GRIS DES TROUPES ALLEMANDES (1)	GRIGIO CAMPO	田灰色(1)
H[47] 41	レッドブラウン	1533	RED BROWN	ROTBRAUN	MARRON ROUGE	MARRONE ROSSICCIO	紅褐色
H[37] 43	ウッドブラウン	1735	WOOD BROWN	HOLZBAUN	BRUN BOIS	MARRONE LEGNO	木棕色
H[90] 47	クリアーレッド	1503	CLEAR RED	ROT, REIN	ROUGE CLAIR	ROSSO CHIARO	透明紅色
H[93] 50	クリアーブルー	1510	CLEAR BLUE	BLAU, REIN	BLEU CLAIR	BIU CHIARO	透明藍色
H[44] 51	肌色	1516	FLESH	FLEISCHFARBE	CHAIR	COLOR CARNE	肌肉色
H[70] 60	RLM02 グレー	1591	RLM02 GRAY	RLM02 GRAU	RLM02 GRIS	GRIGIO RLM02	RLM02灰色
H[76] 61	焼鉄色	1406	BURUNT IRON	GEBR, EISEN	FER BRULE	FERRO BRUCIATO	燒鐵色
H[103] 103	ガンステンレス	1405	GUN STAINLESS	GESCHÜTZ-ROSTFREISTAHL	STAINLESS DE FUSIL		鎗鋼色
H[34] 34	オリーブドラブ FS 34087	1711	OLIVE DRAB	OLIVE DRAB	OLIVE DRAB	OLIVA PALLIDO	橄欖綠色
H[35] 35	グレー FS 36118	1723	DARK GRAY	DUNKEL GRAU	GRIS FONCÉ	GRIGIO SCURO	深灰色
H[39] 39	グリーン FS 34079	1710	DARK GREEN	DUNKEL GRÜN	VERT FONCÉ	VERDE SCURO	深綠色
H[34] 34	ブルー FS 35622	1730	LIGHT BLUE	HELLBLAU	BLEU CLAIR	BLU CHIARO	淺藍色

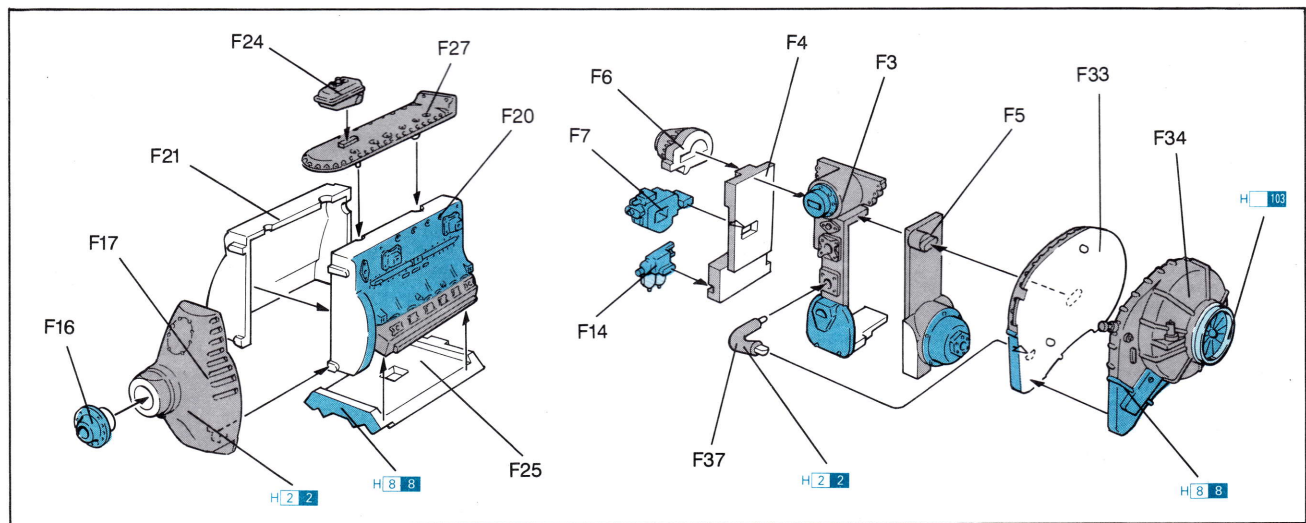

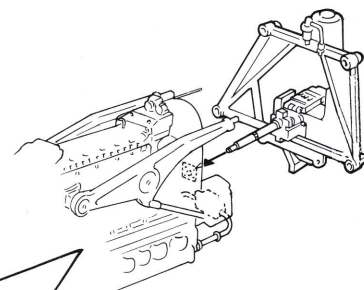
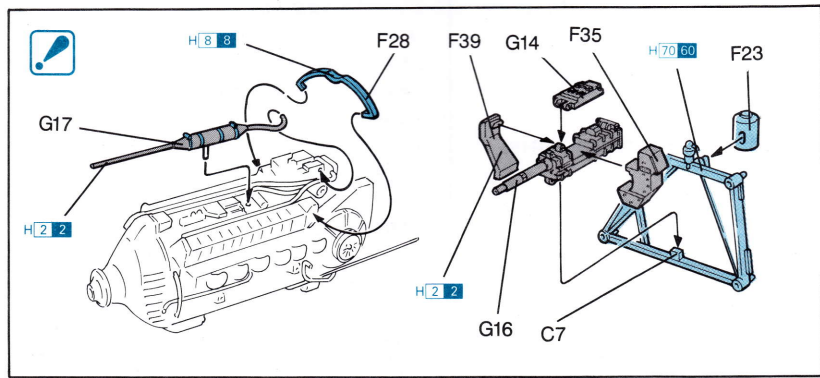
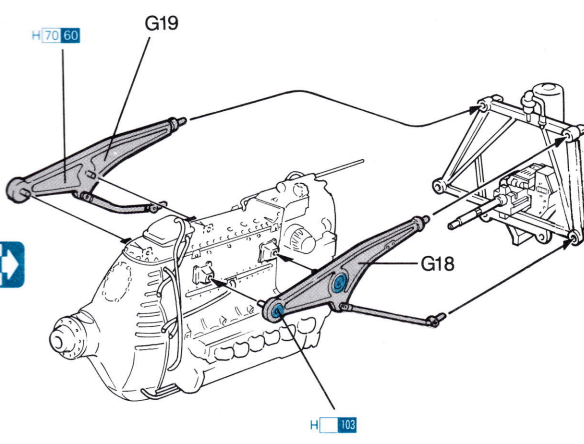
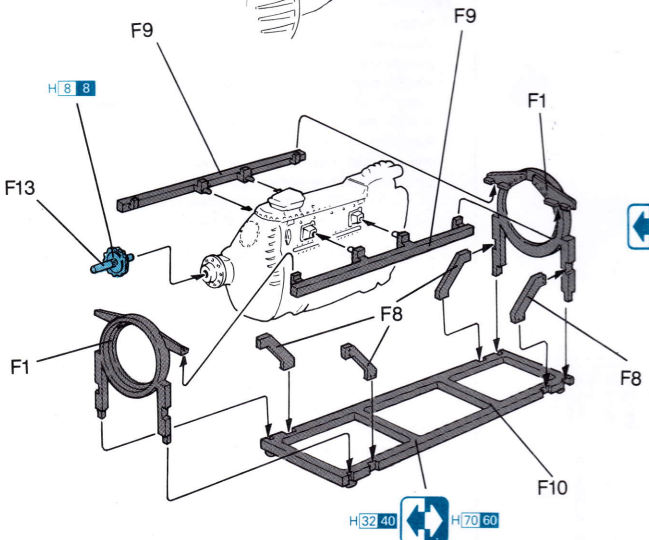
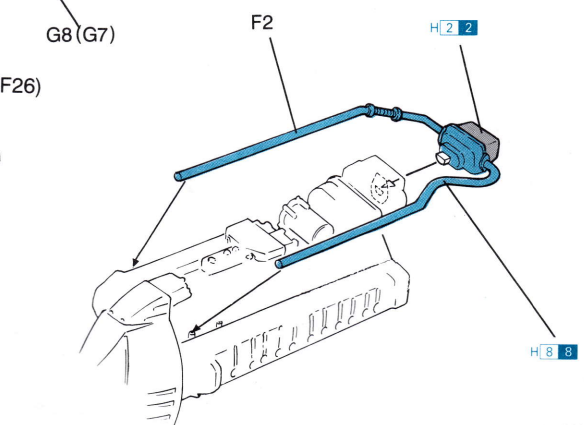
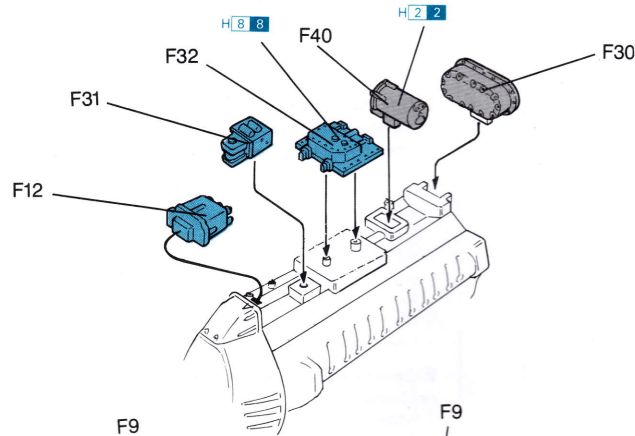
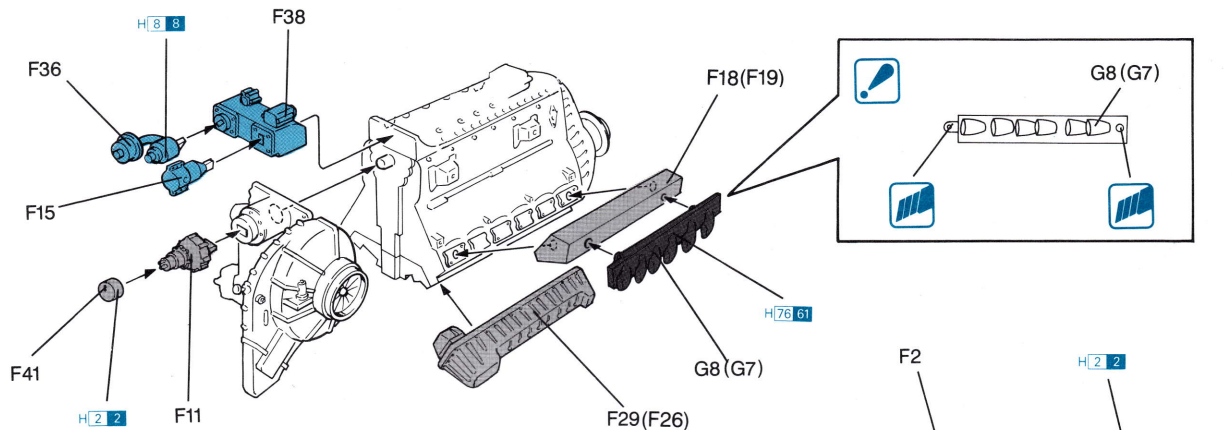

95% H[32 40] + 5% H[12 33]

H[12 33]

95% H[32 40] + 5% H[12 33]

95% H[32 40] + 5% H[12 33]

H[3 3]

95% H[32 40] + 5% H[12 33]

H[12 33]

95% H[32 40] + 5% H[12 33]

95% H[32 40] + 5% H[12 33]

G9

A15

H[12 33]

A8

A6

A16

G15

G13

MA1

MA1

C4

C1

C5

G9

C5

A16

MA4

H[604 304]

MA3

H[8 8]

H[70 60]

95% H[32 40] + 5% H[12 33]

A1

A14

G8

F22

H[76 61]

G7

95% H[32 40] + 5% H[12 33]

A1

A14

F22



A2(A1)

E1



E1

H[70 60]

95% H[32 40] + 5% H[12 33]



E2

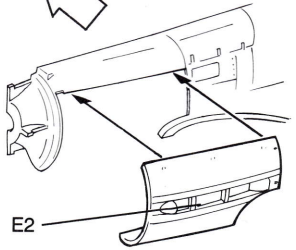
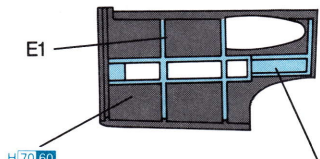
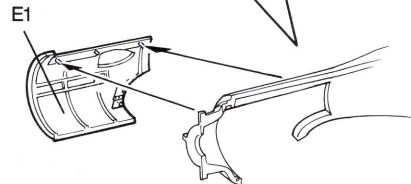
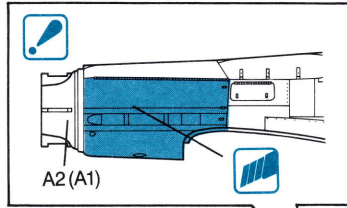
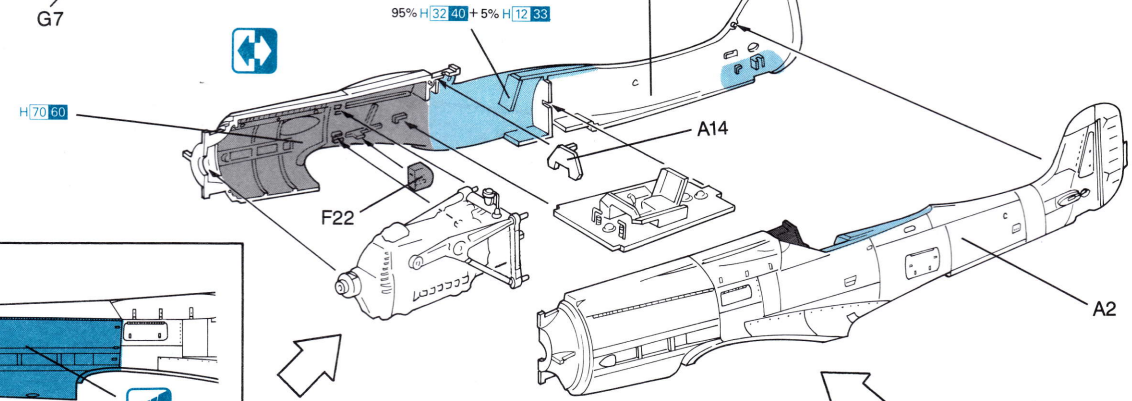
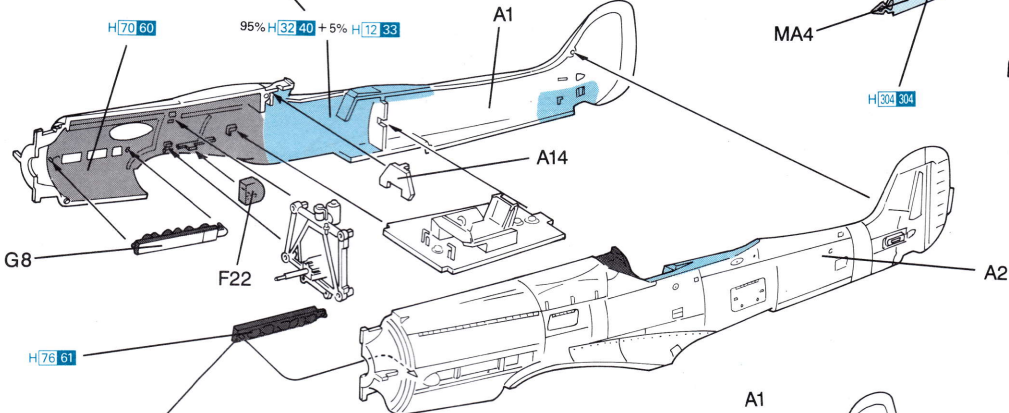
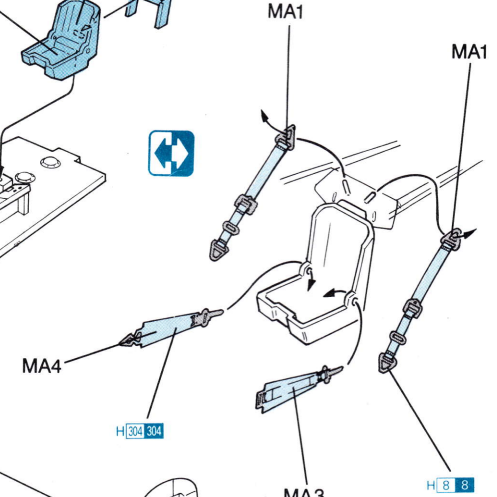
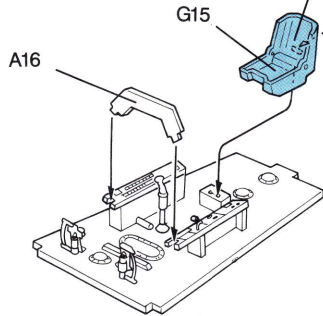
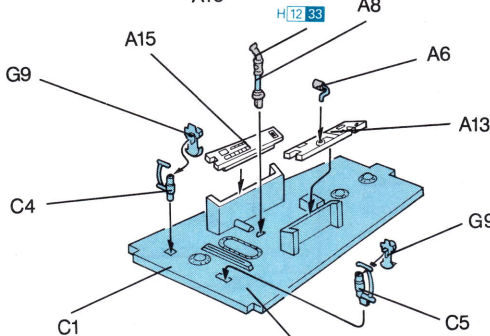
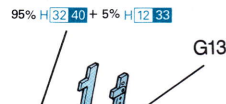
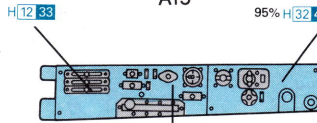
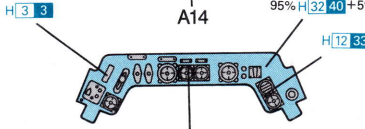
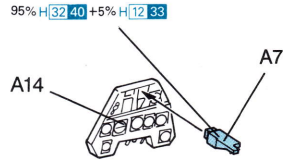
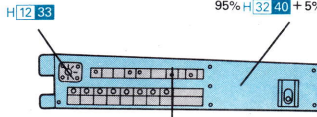
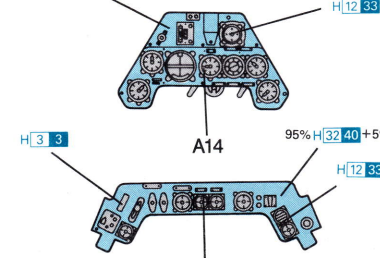

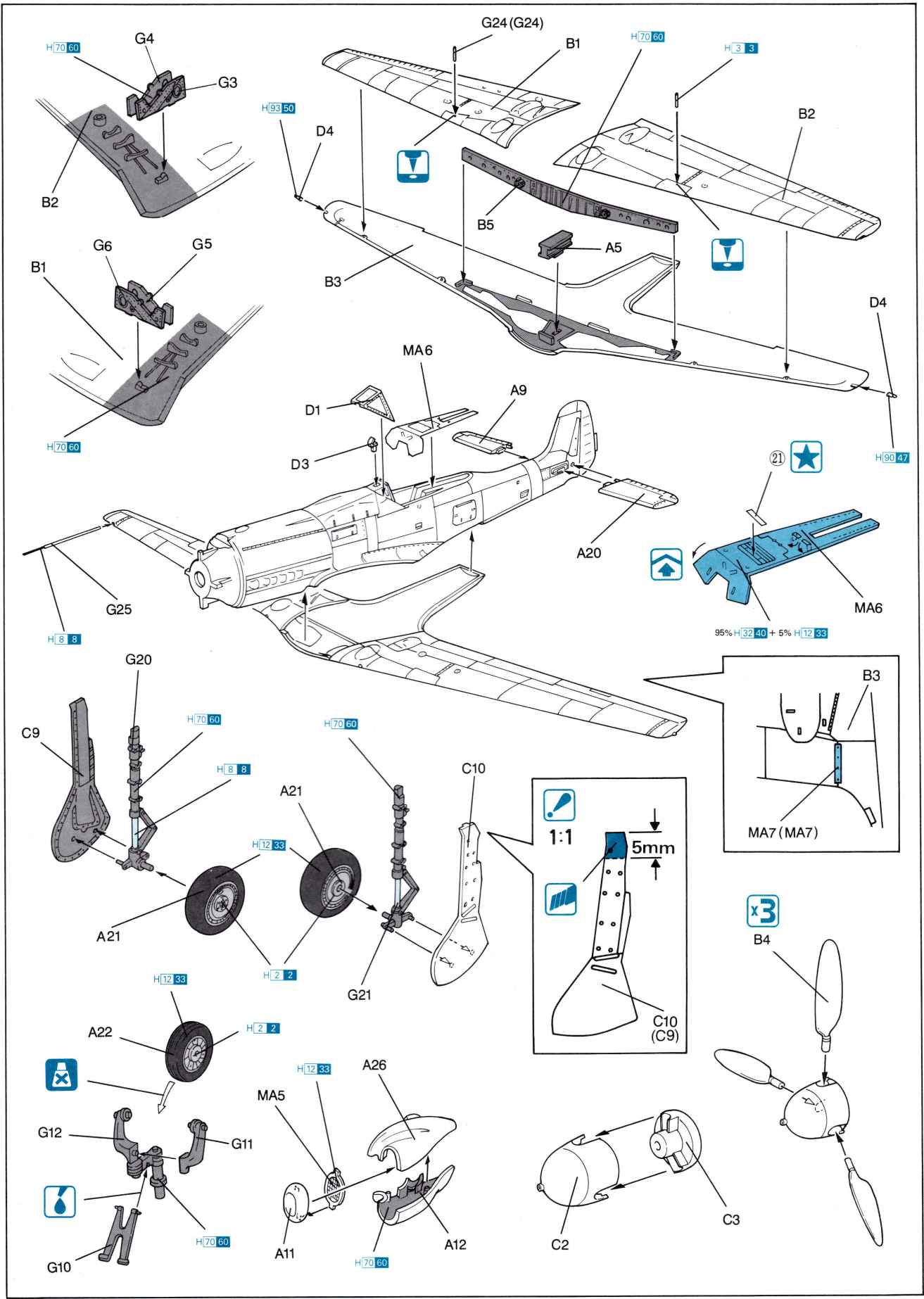

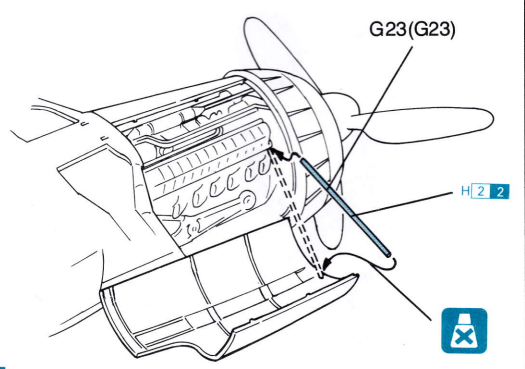
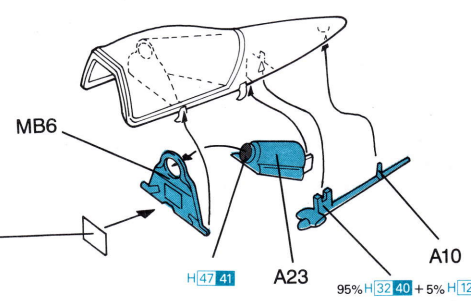
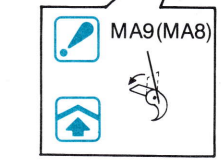
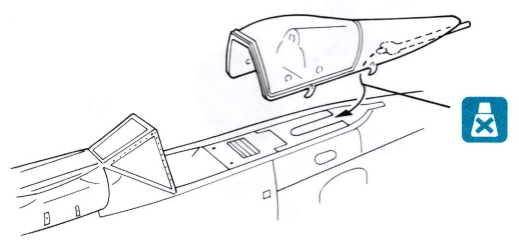
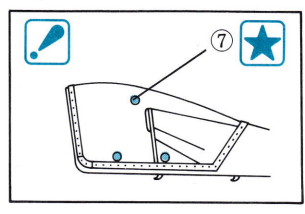
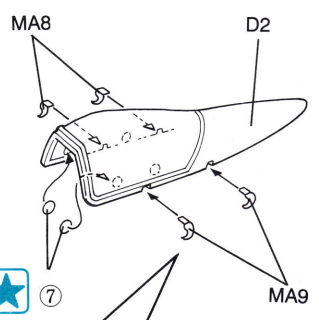
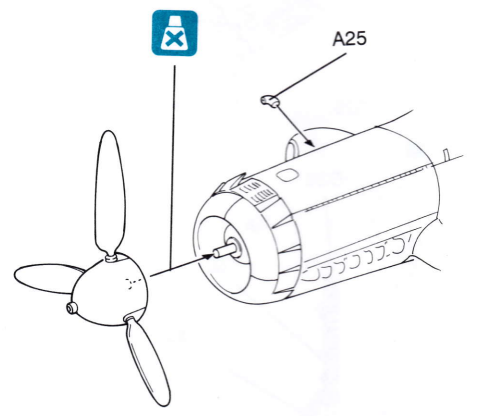
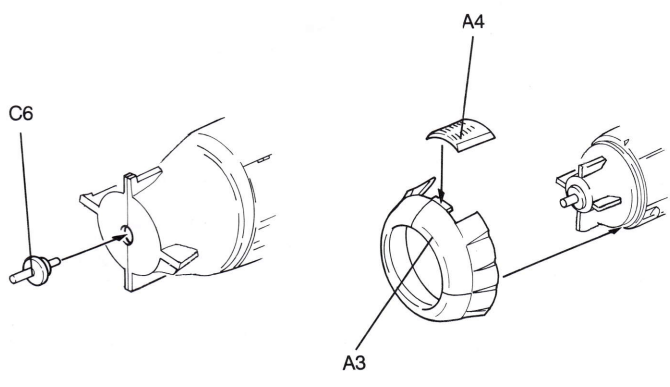
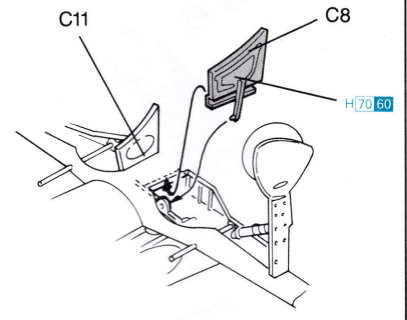
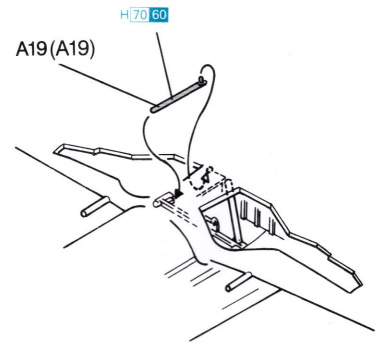
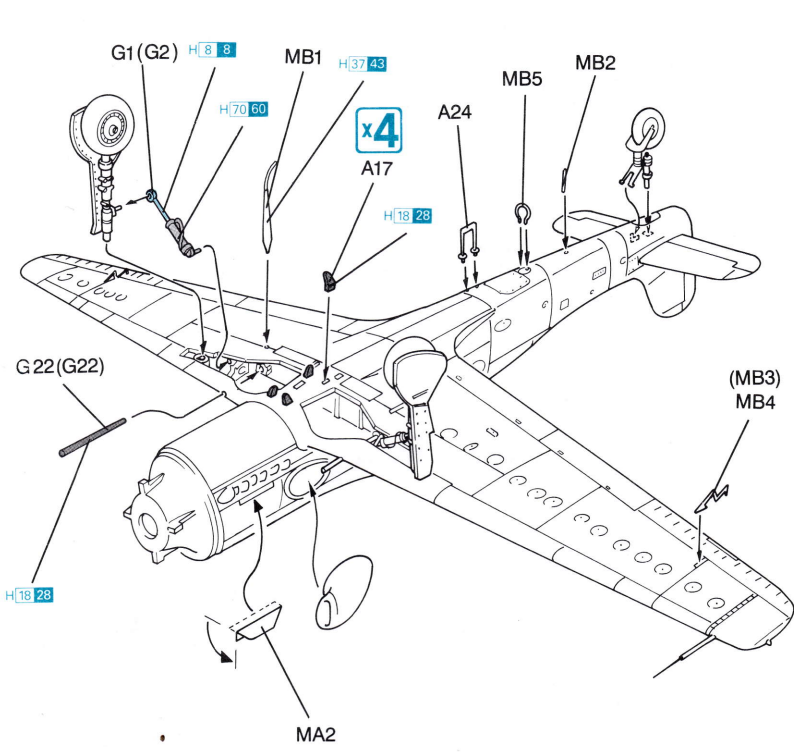

Marking & Painting

マーキング及び塗装図

Markierungen und Bemalung

Decoration et Peinture

Marchio & Pittura

標貼及着色指示

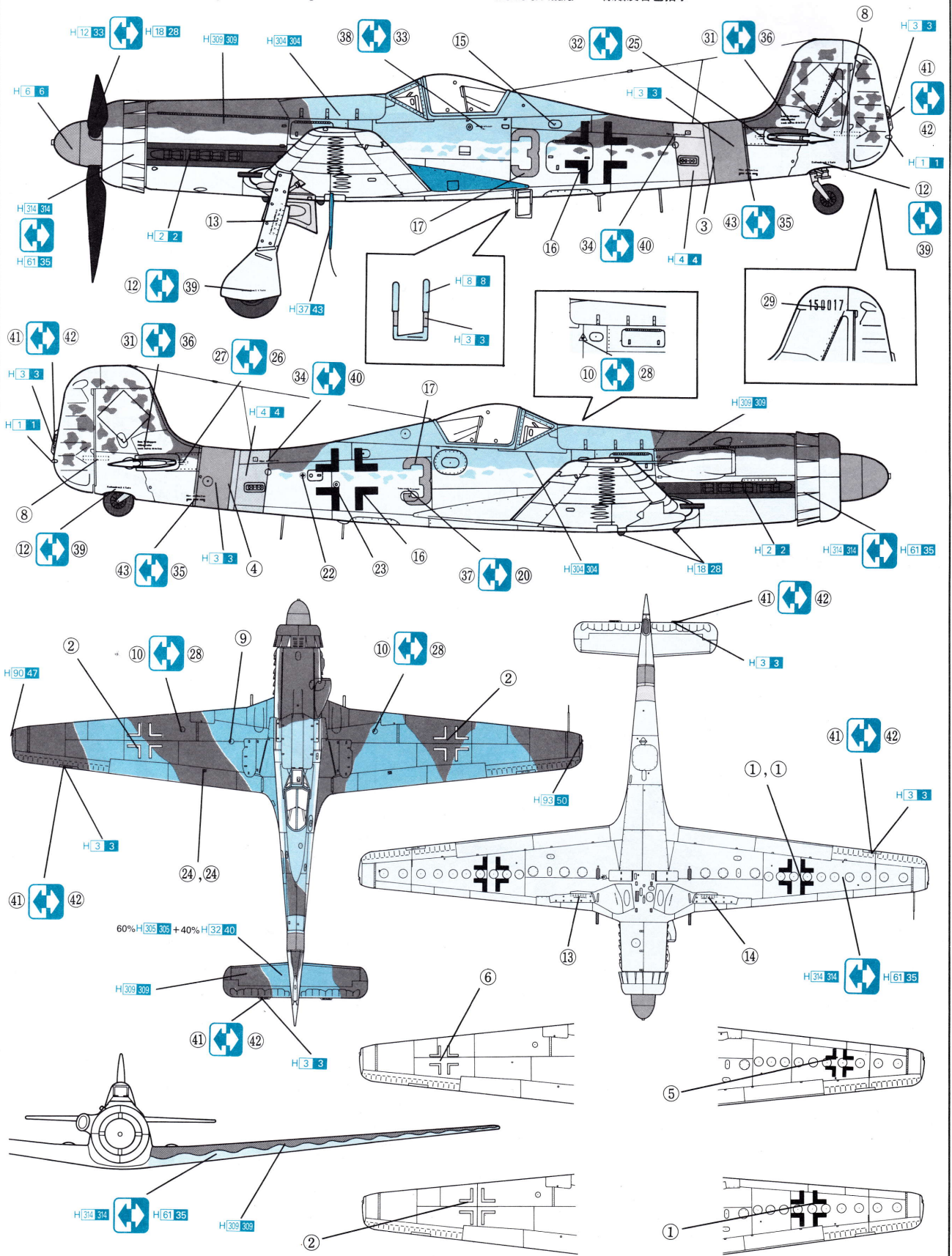

A

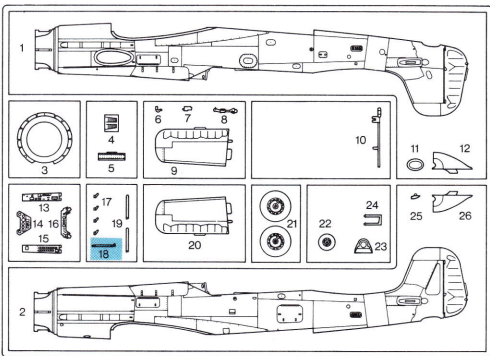

の部品は使用しません。

Parts not for use.

Telle werden nicht verwendet.

Pièces à ne pas utiliser.

Parti non utilizzati.

不需要使用的部件

B

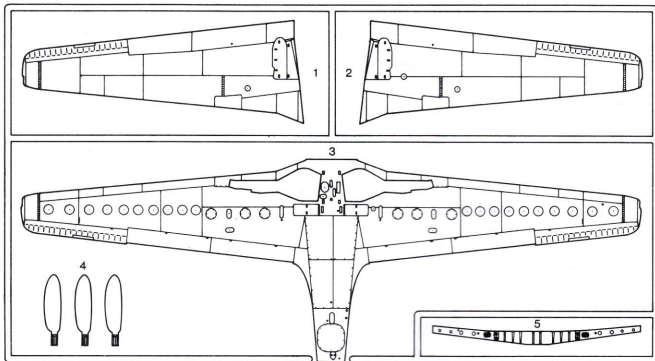

C

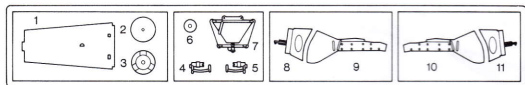

D

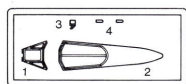

E

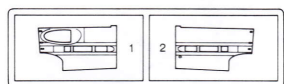

F

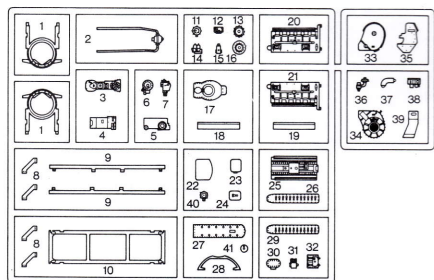

G

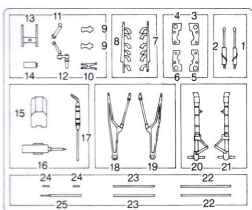

MA (PHOTO-ETCHED PARTS)

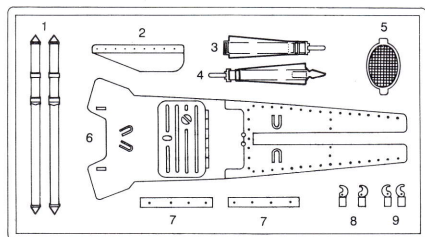

MB (PHOTO-ETCHED PARTS)

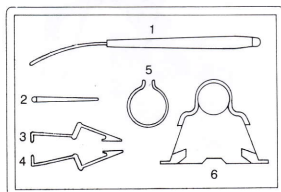

■デカールの貼り方

- ①デカールを貼るところのほこりや汚れを、ぬらした布できれいにふきとってください。
- ②貼りたいデカールを台紙ごとハサミで切りとり、1枚ずつ水またはぬるま湯に台紙を下にして20秒くらい浮かべます。
- ③水から出したらタオルの上のせ、指先でデカールが動くか確かめた後、貼るところにおいて静かに台紙をずします。
- ④指先に少し水をつけて正確な位置にデカールを動かした後で、やわらかく、よく水を吸う布でデカールを押さえて内側の水分や気泡を押し出します。
- ⑤デカールが完全に乾いたら少し水をつけた布で、デカールのまわりのノリをふきとります。

■Correct Method for Applying Decals

- ① Clean model surface with wet cloth.
- ② Cut each design out of decal sheet and dip them in warm water for 20 seconds.
- ③ Check with finger tip if design is loose on base paper. If so, place it on proper position on model and slide off base paper leaving design on model.
- ④ Move design to exact position with wet finger tip, and push out excess water and air bubbles under decal with soft cotton cloth.
- ⑤ When decals get dry, wipe off with wet cloth excess glue left around decals.

■Das Korrekte Aufbringen der Abziehbilder

- ① Oberfläche des Modells mit feuchtem Tuch reinigen.
- ② Jedes Motiv einzeln aus dem Bogen herausschneiden und 20 Sekunden in warmes Wasser tauchen.
- ③ Mit dem Finger prüfen, ob sich das Motiv vom Trägerpapier gelöst hat. Wenn ja, so schieben Sie es vom Papier weg and seine genaue Position auf dem Modell.
- ④ Korrigieren Sie die exakte Lage mit nasser Fingerspitze und drücken Sie Wasserblasen unter dem Abziehbild mit einem weichen Baumwolltuch weg.
- ⑤ Entfernen Sie beim Antrocknen der Abziehbilder die Klebemittelränder mit einem feuchten Tuch.

■Comment appliquer les décalcomanies correctement

- ① Nettoyer la surface du modèle avec un chiffon humide.
- ② Découper chaque décalcomanie de sa feuille de papier et la plonger dans l'eau tiède pendant vingt secondes.
- ③ Vérifier avec le bout du doigt si le dessin se détache de son papier-support. Si oui, le positionner à l'endroit choisi sur le modèle et retirer doucement le papier-support.
- ④ Positionner la décalcomanie correctement avec un doigt humide et éponger tout restant d'eau et toutes bulles d'air sous la décalcomanie avec un chiffon doux.
- ⑤ Quand les décalcomanies sont sèche, détacher le colle autour des décalcomanies avec un chiffon humide.

■Modo esatto per applicare le decalcomanie

- ① Pulire la superficie del modello con un panno umido.
- ② Ritagliare ciascun disegno dal foglio decalcomanie e immergerli in acqua calda per 20 secondi.
- ③ Controllare col polpastrello se il disegno è allentato sulla base di carta. In questo caso, applicarlo nella esatta posizione sul modello facendolo scivolare dalla base di carta.
- ④ Spostare il disegno nella esatta posizione mediante il polpastrello umido, quindi togliere l'acqua in eccesso e le bolle d'aria sotto la decalcomanie mediante un panno soffice di cotone.
- ⑤ Quando la decalcomanie sono asciutte, togliere con un panno umido l'eccesso di colla intorno alla decalcomanie stessa.

■貼上水印標貼の正確方法：

- ①用濕布抹乾淨模型表面。
- ②按照各標貼的形狀從標貼紙上切出，浸到溫水之中約20秒。
- ③用指尖試行觸摸以確定標貼是否已脫離底紙，如果屬實，則把標貼連底紙放到模型表面的適當位置上，小心地將底紙移去，把標貼留在模型表面上。
- ④以濕水的指尖把標貼移到正確的位置上，再用柔軟的絨質布料把標貼輕壓，以擠出標貼底下的氣泡和水分。
- ⑤標貼乾後，用濕布輕拭標貼及其附近的模型表面，以洗去可能殘留在標貼附近的多餘膠水，確保效果完美。



Copyright © 1991
Printed in Hong Kong.
5501-01