

Cessna A-37A/B DRAGONFLY

513 1:72 セスナ A-37A/B ドラゴンフライ

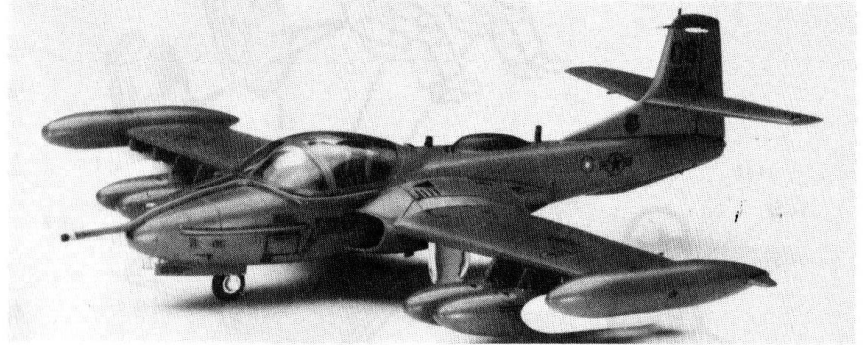
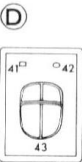
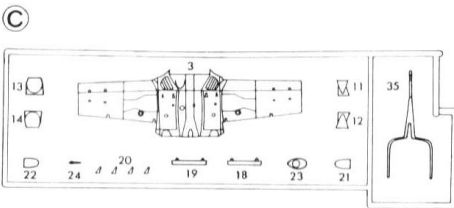
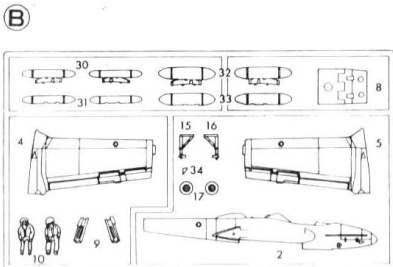
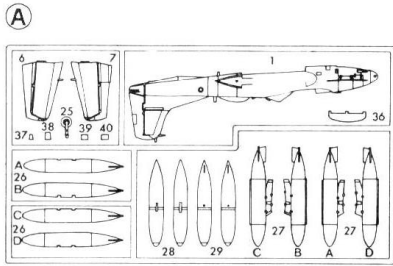

セスナA-37ドラゴンフライは、T-37初級ジェット練習機から発達した対ゲリラ戦用攻撃機、いわゆるCOIN機です。A型は、T-37Bより39機が作られ、続いてより強力なエンジンと空中受油装置を備えたB型が生産されました。1980年にはアメリカ州航空隊がA-37Bを前線空中管制（FAC）用に採用し、型式名をOA-37Bとしました。

《データ》(A-37B)乗員2名、全幅10.93m、全長8.92m、全高2.70m、最大離陸重量6,350kg、エンジン：GE/J85-GE-17A×2、推力1,290kg、最大速度816km/h/4,875m、固定武装：GAU-2B/A 7.62mmミニガン×1、初飛行1967.9.

The Cessna A-37 Dragonfly is a modified version of the T-37 aircraft originally designed as a primary jet trainer, designed as an anti-guerrilla attack, or counterinsurgency, aircraft. Thirty-nine A-37A models were modified from T-37B model aircraft, from which was developed the later B model which was powered with a more powerful engine and air-to-air refueling equipment. In 1980, the A-37B was put in service with U.S. Air National Guard units as a forward air control (FAC) aircraft, being designated the OA-37B in this role.

《Data》(A-37B) Crew : 2 Wingspan : 10.93m Length : 8.92m Height : 2.70m Max. take-off weight : 6,350kg Powerplant : General Electric J85-GE-17A × 2 Thrust : 1,290kg Max. speed : 816kmh/4,875m Fixed armament : GAU-2B/A minigun × 1 First flight : September, 1967

Die Cessna A-37 Dragonfly ist eine modifizierte Version der ursprünglich als Jet-Trainer für Anfänger konstruierten T-37. Sie ist als Anti-Guerrilla-(COIN) Flugzeug ausgelegt. Neununddreißig A-37A-Modelle wurden von dem Modell T-37B abgeleitet, aus dem das spätere B-Modell entwickelt wurde, das ein stärkeres Triebwerk hatte und für Luftbetankung ausgerüstet war. 1980 wurde die A-37B von Einheiten der U.S. Air National als FAC-Flugzeug in Dienst gestellt. In dieser Funktion erhielt sie die Bezeichnung OA-37B.

《Data》(A-37B) Besatzung : 2 Spannweite : 10,93m Länge : 8,92m Höhe : 2,70m Max. Startgewicht : 6350kg Maschinen : General Electric J85-GE-17A × 2 Schub : 1290kg Höchstgeschw. : 816km/h (bei 4875m Höhe) Feste Bewaffnung : GAU-2B/A Kleingewehr × 1 Feste Bewaffnung : September 1967

Le cessna A-37 Dragonfly fut développé à partir du T-37, un appareil à réaction destiné à l'entraînement des débutants, pour devenir un appareil de combat anti-guerrilla, c'est-à-dire un appareil "COIN" (Counter-Insurgency "COIN" Aircraft). 39 appareils du modèle A furent construits à partir du T-37 B, et ensuite le modèle B fut fabriqué en série après avoir été doté d'un puissant moteur et d'un système de ravitaillement en vol. En 1980 la "Air National Guard" américaine adopta le modèle A-37B en tant qu'appareil de contrôle de pointe pour devenir le modèle OA-37B par la suite.

《Données techniques》(A-37B) Equipe : 2 Envergure : 10,93m Longueur : 8,92m Hauteur : 2,70m Poids max. au décollage : 6,350kg Powerplant : GE/J85-GE-17A × 2 Poussée : 1,290kg Vitesse maximale : 816kmh/4,875m Armement fixe : GAU-2B/A canon de 7.62mm Mini canon × 1 Vol inaugural : Septembre 1967

Il Cessna A-37 Dragonfly è una versione modificata dell'aereo T-37 (originariamente costruito come velivolo da addestramento per i piloti di jet) ed è stato progettato come aereo d'attacco antiguerriglia o antiinsurrezione. Dal T-37B sono stati modificati trentanove A-37A da cui è stato in seguito sviluppato il modello B, dotato di un motore più potente e di dispositivi per il rifornimento in volo. Nel 1980, lo A-37B è stato adottato dalla Guardia Nazionale Aerea degli Stati Uniti come velivolo di avanscoperta (FAC) con la definizione OA-37B.

《Caratteristiche》(A-37B) Equipaggio : 2 Apertura alare : 10,93m Lunghezza : 8,92m Altezza : 2,70m Peso massimo al : 6.350kg Apparatto motore : General Electric J85-GE-17A × 2 Spinta : 1.290kg Velocità massima : 816kmh/4.875m Armamento fisso : 1 minicannone GAU-2B/A Volo inaugurale : Settembre 1967

Cessna A-37 Dragonfly は從 T-37 初級噴射練習機發展出來的。對付遊擊戰用的攻擊機，也就是 COIN 機。A 型是從 T-37B 製造了 39 架，接着又製造了，裝上更強有力的引擎和空中輸油設備的 B 型。於 1980 年，美國的 Air National Guard 採用 A-37B 當作 Forward Air Control 之用，型式名也改稱為 OA-37B。

《諸元》(A-37B) 乘員 : 2 全寬 : 10.93 公尺 全長 : 8.92 公尺 全高 : 2.70 公尺 最大起飛重量 : 6,350 公斤 引擎 : GE/J85-GE-17A × 2 推力 : 1,290 公斤 最高速度 : 816 公里/小時 / 4,875 公尺 固定武装 : GAU-2B/A 7.62 公厘小砲 × 1 初飛行 : 1967 年 9 月

■部品及びデカールを紛失したり、破損した場合は実費でおわけします。料金及び送料については、当社サービス係までお問い合わせください。

株式会社 静岡長谷川製作所 静岡県焼津市八幡1193-2 丁425

TEL 0546-28-8241

株式会社 静岡長谷川製作所 静岡県焼津市八幡1193の2 丁425

Marking & Painting

マーキング及び塗装図

Markierungen und Bemalung
 Decoration et Peinture
 Marchio & Pittura
 標貼及着色指示

1 OA-37B アメリカ空軍 第51戦術戦闘航空団
 第19戦術航空支援飛行隊
 19th TASS. 51st TFW. USAF

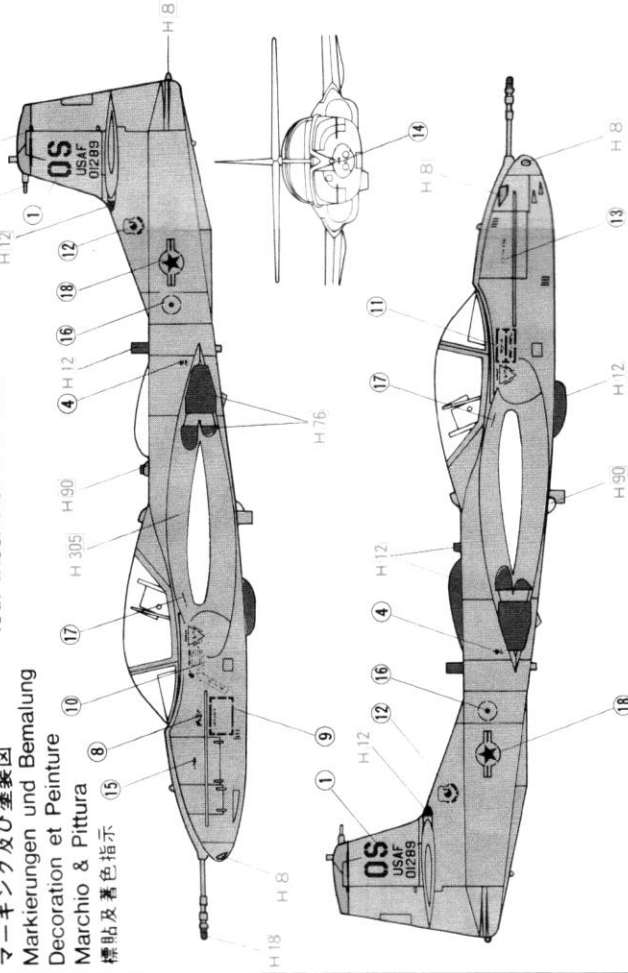

(100ガロン増加タンク)
 (100gal. Drop tank)

(LAU-3A)

(AERO-6A)

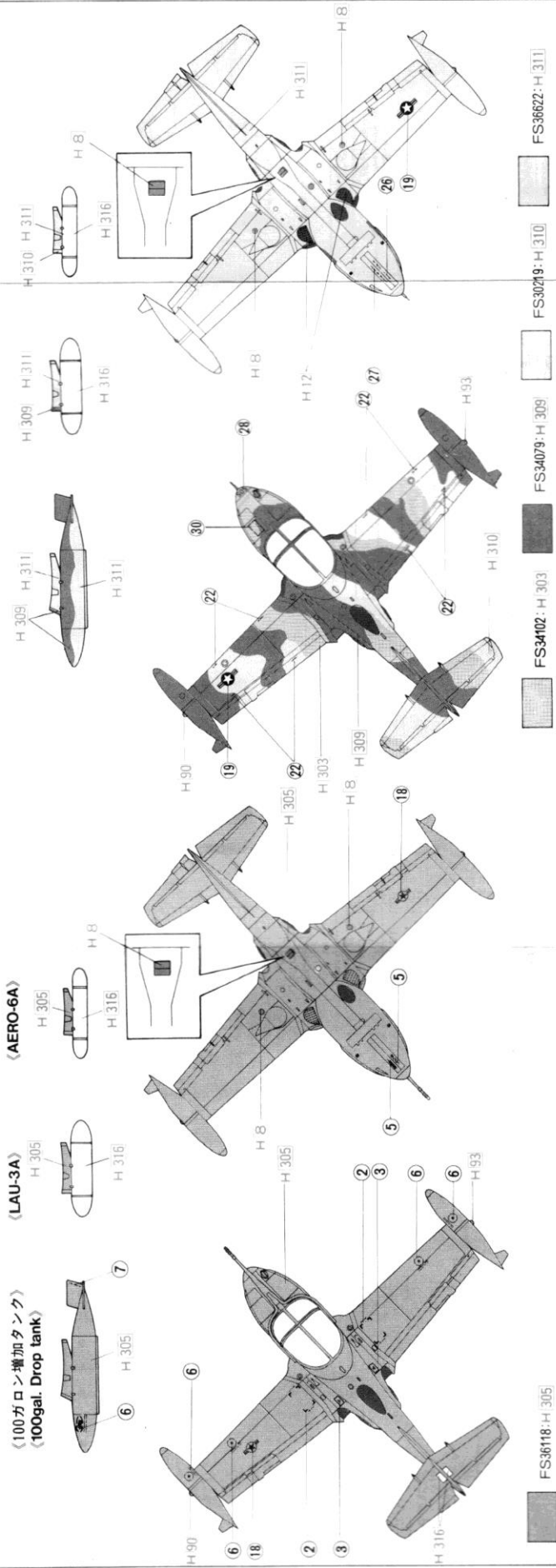

2 A-37A アメリカ空軍 第3戦術戦闘航空団
 第604特殊作戦飛行隊
 604th SOS. 3rd TFW. USAF

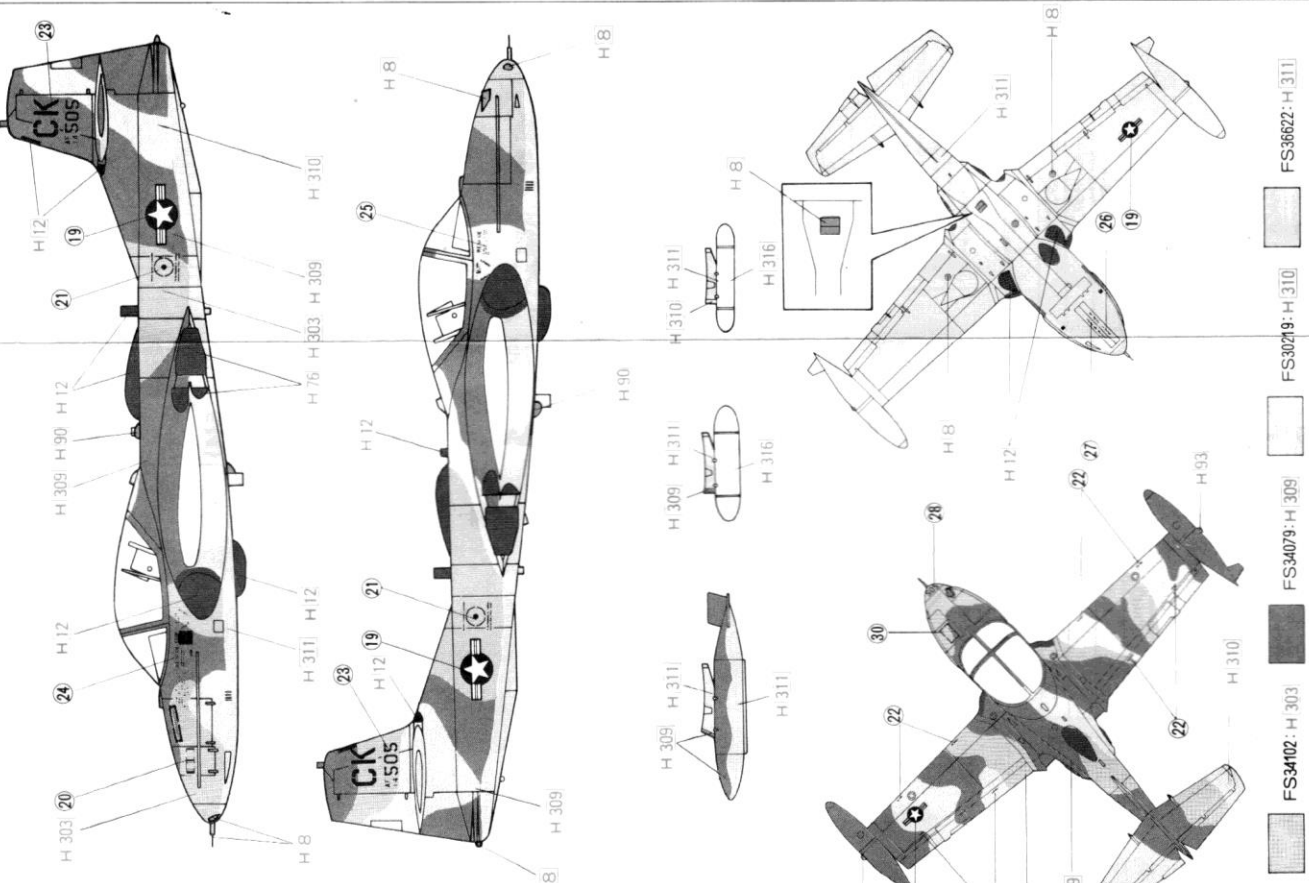

FS36118:H 305

FS34102:H 303

FS34079:H 309

FS30219:H 310

FS36622:H 311

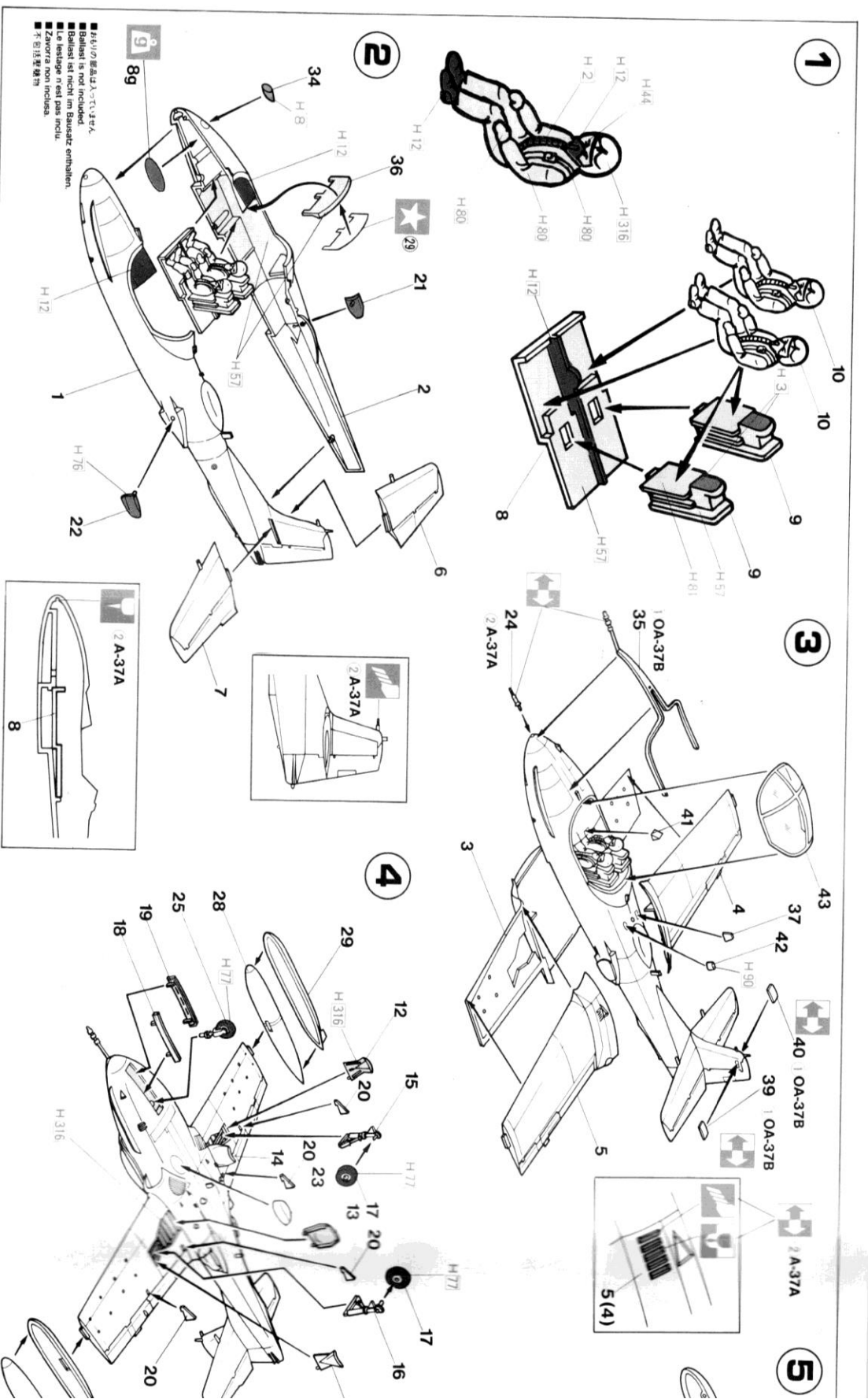

■ 社外品の部品は含まれません。
 ■ Ballast is not included.
 ■ Ballast ist nicht im Bausatz enthalten.
 ■ Le ballast n'est pas inclu.
 ■ Заванта не включена.
 ■ 不包括零件

注意 接着剤を塗るときは、必ず「接着剤」の指示に従ってください。
 ■ DO NOT CELEBRATE!
 ■ NE PAS CÉLEBRER!
 ■ NON INCULARE!
 ■ НЕ ПОСЛАВЛЯТЬСЯ!
 ■ 注意

注意 接着剤を塗るときは、必ず「接着剤」の指示に従ってください。
 ■ DO NOT CELEBRATE!
 ■ NE PAS CÉLEBRER!
 ■ NON INCULARE!
 ■ НЕ ПОСЛАВЛЯТЬСЯ!
 ■ 注意

注意 接着剤を塗るときは、必ず「接着剤」の指示に従ってください。
 ■ DO NOT CELEBRATE!
 ■ NE PAS CÉLEBRER!
 ■ NON INCULARE!
 ■ НЕ ПОСЛАВЛЯТЬСЯ!
 ■ 注意

注意 接着剤を塗るときは、必ず「接着剤」の指示に従ってください。
 ■ DO NOT CELEBRATE!
 ■ NE PAS CÉLEBRER!
 ■ NON INCULARE!
 ■ НЕ ПОСЛАВЛЯТЬСЯ!
 ■ 注意

注意 接着剤を塗るときは、必ず「接着剤」の指示に従ってください。
 ■ DO NOT CELEBRATE!
 ■ NE PAS CÉLEBRER!
 ■ NON INCULARE!
 ■ НЕ ПОСЛАВЛЯТЬСЯ!
 ■ 注意

注意 接着剤を塗るときは、必ず「接着剤」の指示に従ってください。
 ■ DO NOT CELEBRATE!
 ■ NE PAS CÉLEBRER!
 ■ NON INCULARE!
 ■ НЕ ПОСЛАВЛЯТЬСЯ!
 ■ 注意

注意 接着剤を塗るときは、必ず「接着剤」の指示に従ってください。
 ■ DO NOT CELEBRATE!
 ■ NE PAS CÉLEBRER!
 ■ NON INCULARE!
 ■ НЕ ПОСЛАВЛЯТЬСЯ!
 ■ 注意

H 2	ブラック	BLACK	SCHWARZ	NOIR
H 3	レッド	RED	ROT	ROUGE
H 8	シルバー	SILVER	SILBER	ARGENT
H 12	フラットブラック	FLAT BLACK	MATTSCHWARZ	NOIR MAT
H 14	ブライトブルー	BRIGHT BLUE	HELLBLAU	BLEU VIF
H 18	黒鉄色	STEEL	STAHL	ACIER
H 44	はた色	FLESH	FLEISCHFARBE	CHAIR
H 57	エアクラフトグレー	AIRCRAFT GRAY	FLUGZEUGGRAU	GRIS AVION
H 76	焼鉄色	BURNT IRON	GEBER, EISEN	FER BRULE
H 77	タイヤブラック	TIRE BLACK	REIFENSCHWARZ	NOIR DE PNEU

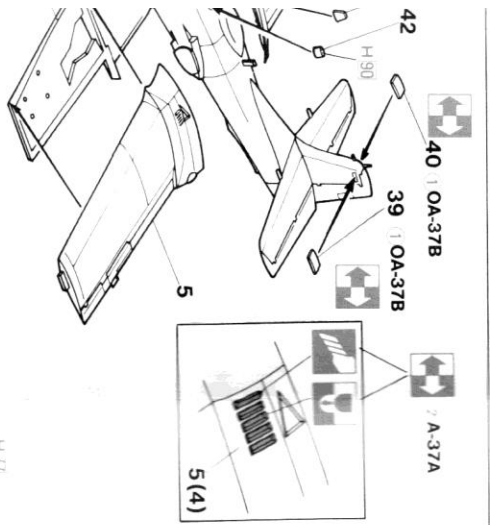

40 | OA-37B

39 | OA-37B

A37A

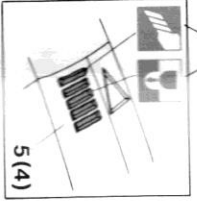

5

26B(26D)

x2

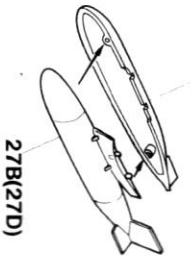

27A(27C)

x2



26A(26C)

6

26D, 27D
26C, 27C

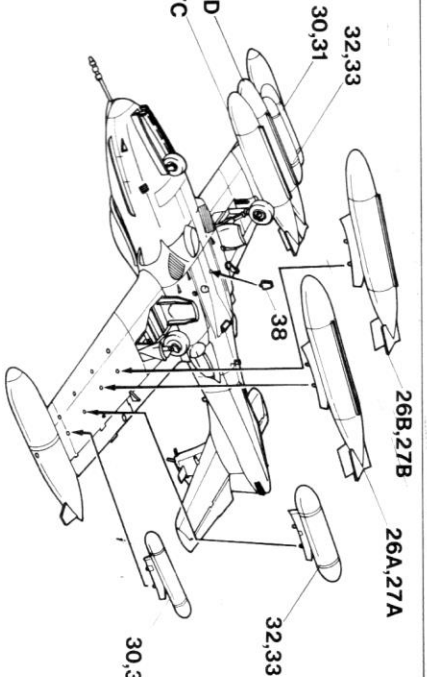

32, 33

30, 31

26B, 27B

26A, 27A

32, 33

30, 31

外部兵装配置図
EXTERNAL STORES
ALBERTE
BEWAFFENUNGSSKIZZE
MALEFELI EXTERNI
DEPOSITI ESTERNI
機外装備示意图

STA. No.

STA. No.	1	2	3	4	5	6	7	8
100gal Drop tank								
LAU-3A								
AERO-6A								
Mk. 81								
Mk. 82								
M 117								

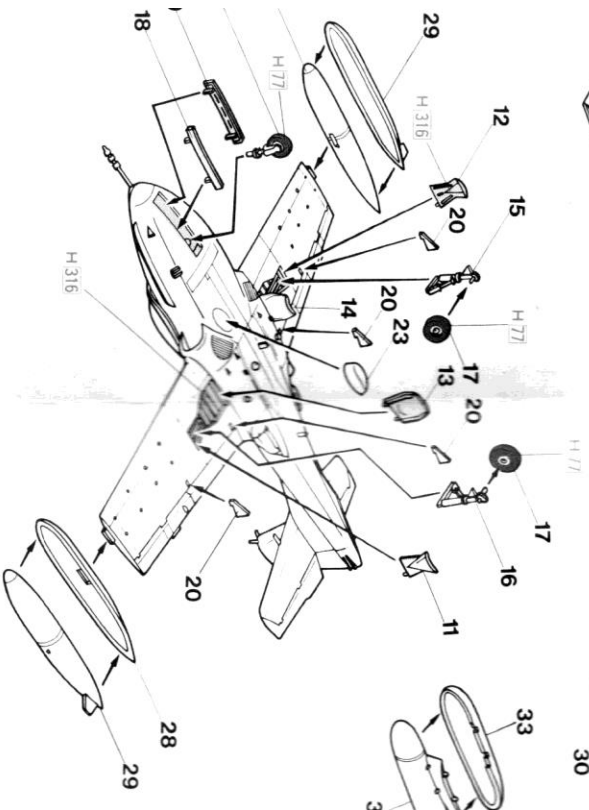
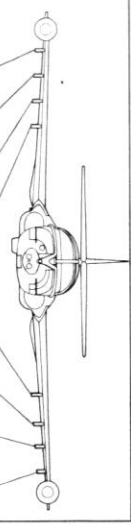

15(16)

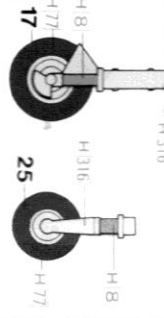

BLACK	SCHWARZ	NOIR	NERO	黒色	H 100	黒	カーキグリーン	KHAKI GREEN	VERT KHAKI	VERDE KHAKI
RED	ROT	ROUGE	ROSSO	紅色	H 101	赤	カーキ	KHAKI	KHAKI	KAKI
SILVER	SILBER	ARGENT	ARGENTO	銀色	H 90	銀	カーキブルー	CLEAR FED	ROUGE CLAIR	ROSSO CHIARO
FLAT BLACK	MATTSCHWARZ	NOIR MAT	NERO OPACO	暗黒色	H 93	黒	カーキブルー	CLEAR BLUE	BLEU CLAIR	BLU CHIARO
BRIGHT BLUE	HELLBLAU	BLEU VIF	BLU VIVO	光藍色	H 103	青	カーキブルー	GREEN	VERT	VERDE
STEEL	STÄHL	ACIER	ACCIAIO	鋼藍色	H 105	青	カーキブルー	DARK GRAY	DUNKEL GRÜN	VERDE SCURO
FLESH	FLEISCHFARBE	CHAIR	COLOR CARNE	肌肉色	H 106	赤	カーキブルー	DARK GREEN	DUNKEL GRÜN	VERDE SCURO
AIRBRAFT GRAY	FLUGZEUGGRAU	GRIS AVION	GRIGIO AVIAZIONE	飛機灰色	H 110	青	カーキブルー	BROWN	BRAUN	MARRONE
BURNT IRON	GEBER, EISEN	FER BRULE	FERRO BRUCIATO	燒鐵色	H 111	赤	カーキブルー	LIGHT GRAY	HELLGRAU	GRIGIO CHIARO
TIRE BLACK	REIFENSCHWARZ	NOIR DE PNEU	NERO PNEUMATICO	胎黒色	H 112	黒	カーキブルー	WHITE	WEISS	BIANCO

1/172スケール エアクラフト イレ
アクトンシリーズの豊富なクエ
ホップや各種交換車輪、人形を使っ
て武装の入りエスケーションやオ
ラフをお楽しみください。

It is suggested that you com-
bine this model with abundant
weapons, support vehicles and
figures, available from "1/72
Aircraft in Action Series" to
make realistic dioramas.

Wir empfehlen, dieses Modell mit
umfassender Bewaffnung, Service-
Fahrzeugen und Figuren auszustat-
ten. Hasegawa bietet dieses Zubehor mit seiner "172 Aircraft in Action" Serie zum Dioramabau.

Nous vous conseillons de com-
biner ce modele par des arme-
ments, vehicules et personna-
ges de maintenance fournis dans
le kit "Avions en action 1/72e"
pour realiser des dioramas.

你可以把這份模型配合「1/72飛機戰士系列」豐富多樣的武器裝備、地勤支援車輛及地勤人員使用。製作集合展有逼真感性的各種模型地景模型組合。

Si suggerisce di combinare que-
sto modello con armamento ab-
bondante con veicoli e figure dis-
ponibili da "1/72 Aircraft in Ac-
tion Series" per costruire diorama
realistic.