

REPSOL FORD ESCORT RS COSWORTH

1/24 SPORTS CAR SERIES No.171

ITEM 24171



1/24スポーツカーシリーズNO.171
レプソルフォードエスコートRSコスワース
ディスプレイモデル

Ford Motorsport, situated in Boreham, England, is the racing division of the renowned Ford motor Company. Its long and illustrious history in motor racing stretches back to the 1950's. In 1993, the Ford Works team entered their new Escort RS Cosworth machine in the World Rally Championships (WRC). An earlier generation Escort conquered both the constructor's and driver's titles in 1979. Ford hoped that their new Escort would also succeed as previously done in the 70's. Ford's state of the art racing expertise is fully integrated into the compact package of the Escort RS. The Cosworth tuned, in line 4-cylinder turbocharged engine is believed to deliver an awesome 300 plus horsepower. The 7 speed gearbox, manufactured by FF De-

FORD Motorsport mit dem Sitz in BOREHAM, ENGLAND ist die Rennsportabteilung der bekannten FORD MOTOR COMPANY. Ihre lange und abwechslungsreiche Geschichte im Motorsport geht bis in die 50er Jahre zurück. 1993 brachte die FORD-Werksmannschaft ihren neuen ESCORT RS COSWORTH Boliden zur Rallye-Weltmeisterschaft (WRC). Der ESCORT einer früheren Generation hatte 1979 sowohl den Konstrukteurs- als auch den Fahrertitel gewonnen. FORD hoffte mit dem neuen ESCORT genauso erfolgreich zu sein wie vorher in den 70ern. Die gesamte Rennerfahrung nach neuestem Stand der Technik von FORD ist in das Kraftpaket ESCORT RS eingebaut. Der von COSWORTH getunete Motor, ein Reihenvierzylinder mit Turbolader soll mehr als beachtliche 300 PS entwickeln. Das von FF-De-

Ford Motorsport, la division compétition de la Ford Motor Company est établie à Boreham en Angleterre. Son histoire longue et prestigieuse débute dans les années 50. En 1993, le team d'usine Ford engagea la nouvelle Ford RS Cosworth dans le Championnat du Monde des Rallyes (WRC). Une Escort plus ancienne avait déjà remporté les titres des pilotes et des constructeurs en 1979. Ford espérait que sa nouvelle voiture pourrait rééditer ce succès. Tout le savoir-faire de Ford en matière de compétition a été mobilisé dans la mise au point de l'Escort RS. Le moteur préparé par Cosworth est un 4 cylindres en ligne turbocompressé délivrant plus de 300 chevaux. La boîte de vitesses à 7 rapports produite par FF Developments transmet cette puissance aux 4 roues. La

1950年代から活動を開始したラリーの名門チーム、フォード・モーター・スポーツ。このフォード・モーター・スポーツが5年の歳月を費やして世界ラリー選手権(WRC)用に開発したのがエスコートRSコスワースです。数あるラリーマシンの中でもコンパクトに仕上げられたエスコートは、リヤのダウンフォースを確保するために、風洞実験から生み出された大型のリヤウイングを装備しているのが外観上の大きな特徴です。エンジンはコスワース社によってチューンされた、最高出力300馬力以上を誇る4気筒ターボチャージドエンジン。車体の重量バランスと冷却に有利な縦置きエンジン・レイアウトを採用しています。もちろん、ラリーマシンに欠かせない4WDを採用しているの言うまでもありません。足回りは、フロントがマクファーソン・ストラット、リヤがセミトレーリングアームタイプを採用し、レーシングカー並の大型ディスクブレーキを装備。しかもダンパーやブレーキは

velopments, transmits this power efficiently to all wheels. Front MacPherson struts and rear semi-trailing arms, damped by Bilstein shock absorbers complete the suspension layout. The car is fitted with water-cooling jackets around the dampers and brake system, and designed to take the punishment of competition driving. The car's compact packaging and ideal weight distribution between the front and rear wheels, provide exceptional handling and performance. During the 1996 season, the Ford Works team was sponsored by Repsol, a Spanish petrol company. Piloted by the highly skilled rally driver Carlos Sainz, the Repsol Ford Escort displayed its outstanding potential throughout the season.

velopments hergestellte 7-Ganggetriebe überträgt diese Leistung auf alle Räder. Vorne MACPHERSON Federbeine, hinten Längslenker, dazu BILSTEIN Stoßdämpfer bilden die Fahrwerksaufhängung. Das Auto ist ausgerüstet mit eigenen Wasserkühlmänteln für Dämpfer und Bremssystem um die Knüppel einer Wettbewerbsfahrt besser durchzustehen. Die gedrängte Bauart und eine ideale Gewichtsverteilung auf Vorder- und Hinterräder ergeben überdurchschnittliches Handling und Fahrleistungen. Während der Saison 1996 wurde das FORD-Werksteam von REPSOL, einem Spanischen Ölkonzern, gesponsort. Gesteuert von dem äußerst routinierten Rallye-Fahrer CARLOS SAINZ, zeigte der REPSOL FORD ESCORT während der gesamten Saison seine überragende Leistung.

suspension avant type MacPherson et arrière à bras tirés est dotée d'amortisseurs Bilstein. Les corps d'amortisseurs et le système de freinage sont dotés d'un circuit de refroidissement à eau pour leur permettre de subir sans avarie les conditions de course les plus difficiles. La RS Cosworth est compacte et possède une répartition des masses idéale entre les trains avant et arrière. Son comportement et ses performances exceptionnels en découlent directement. Durant la saison 1996, le team d'usine Ford était sponsorisé par Repsol, une compagnie pétrolière espagnole. Pilotée par le talentueux Carlos Sainz, la Ford Escort Repsol fit la preuve de son remarquable potentiel tout au long de la saison.

熱対策のために水冷化されています。コンパクトなボディと優れた重量バランスから生み出される高い旋回性能を遺憾なく発揮したエスコートRSコスワースは、デビューシーズンとなった1993年にはやくもその高性能を見せつけ、翌1994年からはWRCはもちろん、各国の国内ラリーにも多くのプライベートチームに使われて好成績を残したのです。1995年、メイクスランキング3位に甘んじたフォードは、1996年スバルから移籍したC.サインツをドライバーに迎え、スペインの石油関連会社「レプソル」をメインスポンサーとして獲得。マシンもさらなる熟成が進むと共に、特に電子制御による油圧式のアクティブデフを装備したことにより、戦闘力をいっそう高めたのです。雪と氷に覆われたWRC第1戦、スウェディッシュラリーでは、三菱ランサーをドライブするT.マキネンに優勝を譲ったとはいえ、終盤のマイナートラブルが発生するまで優勝争いを続け、その戦闘力の高さをアピールしたのです

1/24レプソルフォードエスコートRSコスワース(和英独)

作る前にならず
お読み下さい。
Read before assembly.
Erst lesen — dann bauen.
A lire avant assemblage.

注意

- このキットは組み立てモデルです。作る前に必ず説明書を最後までお読み下さい。また小学生などの低年齢の方が組み立てる時は、保護者の方もお読み下さい。
- 工具の使用には十分注意して下さい。特にナイフ、ニッパーなどによるケガ、事故に注意して下さい。
- 接着剤や塗料は使用する前にそれぞれの注意書きをよく読み、指示に従って正しく使用し、使用する時は換気に十分注意して下さい。
- 小さなお子様のいる所での工作は避けて下さい。小さな部品の飲み込みや、ビニール袋をかぶっての窒息などの危険な状況が考えられます。

CAUTION

- ★Read carefully and fully understand the instructions before commencing assembly.
- ★When assembling this kit, tools including knives are used. Extra care should be taken to avoid personal injury.
- ★Read and follow the instructions supplied with paints and/or cement, if used (not included in kit).
- ★Keep out of reach of small children. Children must not be allowed to suck any part, or pull vinyl bag over the head.

dren must not be allowed to suck any part, or pull vinyl bag over the head.

VORSICHT!

- ★Bevor Sie mit dem Zusammenbau beginnen, sollten Sie alle Anweisungen gelesen und verstanden haben.
- ★Beim Zusammenbau dieses Bausatzes werden Werkzeuge einschließlich Messer verwendet. Zur Vermeidung von Verletzungen ist besondere Vorsicht angebracht.
- ★Wenn Sie Farben und/oder Kleber verwenden (nicht im Bausatz enthalten), beachten und befolgen Sie die dort beiliegenden Anweisungen.
- ★Bausatz von kleinen Kindern fernhalten. Verhüten Sie, daß Kinder irgendwelche Bauteile in den Mund nehmen oder Plastiktüten über den Kopf ziehen.

PRECAUTION

- ★Lire bien et assimiler les instructions avant de commencer l'assemblage.
- ★L'assemblage de ce kit requiert de l'outillage, en particulier des couteaux de modélisme. Manier les outils avec précaution pour éviter toute blessure.
- ★Lire et suivre les instructions d'utilisation des peintures et/ou de la colle, si utilisés (non inclus dans le kit).
- ★Garder hors de portée des enfants en bas âge. Ne pas laisser les enfants mettre en bouche ou sucer les pièces, ou passer un sachet vinyl sur la tête.

●用意する工具 / Tools recommended
Benötigtes Werkzeug / Outillage nécessaire

接着剤 (プラスチック用)
Cement
Kleber
Colle



ニッパー
Side cutter
Zwickzange
Pince coupante

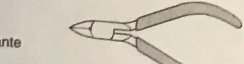

ピンセット
Tweezers
Pinzette
Précettes



ナイフ

Modeling knife
Modelliermesser
Couteau de modélisme

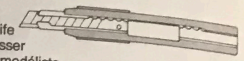

●塗装指示のマークです。タミヤカラーのカラーナンバーで指示しました。
This mark denotes numbers for Tamiya Paint colors.

- TS-26 ●ピュアホワイト / Pure white / Glanz Weiß / (X-2) Blanc pur
- TS-36 ●蛍光レッド / Fluorescent red / Signalrot / Rouge fluorescent
- X-2 ●ホワイト / White / Weiß / Blanc
- X-3 ●ロイヤルブルー / Royal blue / Königsblau / Bleu Royal
- X-4 ●ブルー / Blue / Blau / Bleu
- X-5 ●グリーン / Green / Grün / Vert
- X-7 ●レッド / Red / Rot / Rouge
- X-11 ●クロムシルバー / Chrome silver / Chrom-Silber / Aluminium chromé
- X-12 ●ゴールドリーフ / Gold leaf / Gold glänzend / Doré
- X-13 ●メタリックブルー / Metallic blue / Blau-Metallic / Bleu métallisé
- X-18 ●セミグロスブラック / Semi gloss black / Seidenglanz Schwarz / Noir satiné
- X-26 ●クリアオレンジ / Clear orange / Klar-Orange / Orange translucide
- X-27 ●クリアレッド / Clear red / Klar-Rot / Rouge translucide
- XF-1 ●フラットブラック / Flat black / Matt Schwarz / Noir mat
- XF-7 ●フラットレッド / Flat red / Matt Rot / Rouge mat
- XF-16 ●フラットアルミ / Flat aluminum / Matt Aluminium / Aluminium mat
- XF-50 ●フィールドブルー / Field blue / Feldblau / Bleu campagne
- XF-56 ●メタリックグレイ / Metallic grey / Grau-Metallic / Gris métallisé
- XF-63 ●ジューマングレイ / German grey / Deutsches Grau / Gris Panzer

1 エンジンの組み立て Front axle Vorderachse Transmission avant

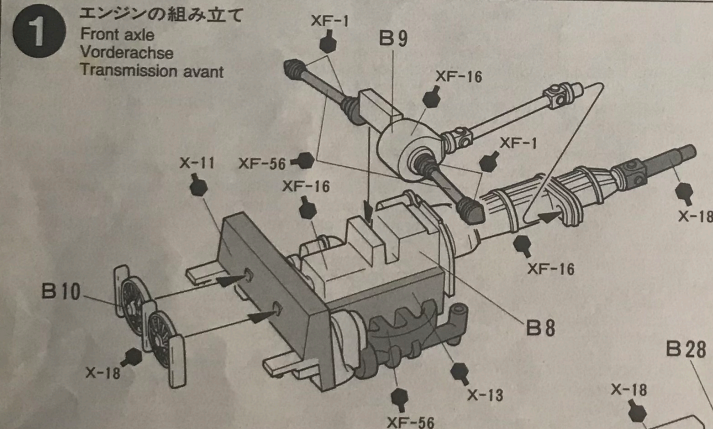

《B10の取り付け》

Position of B10
Position von B10
Position de B10

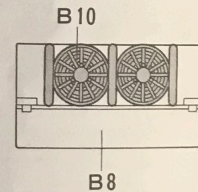

エンジン
Front axle
Vorderachse
Transmission avant

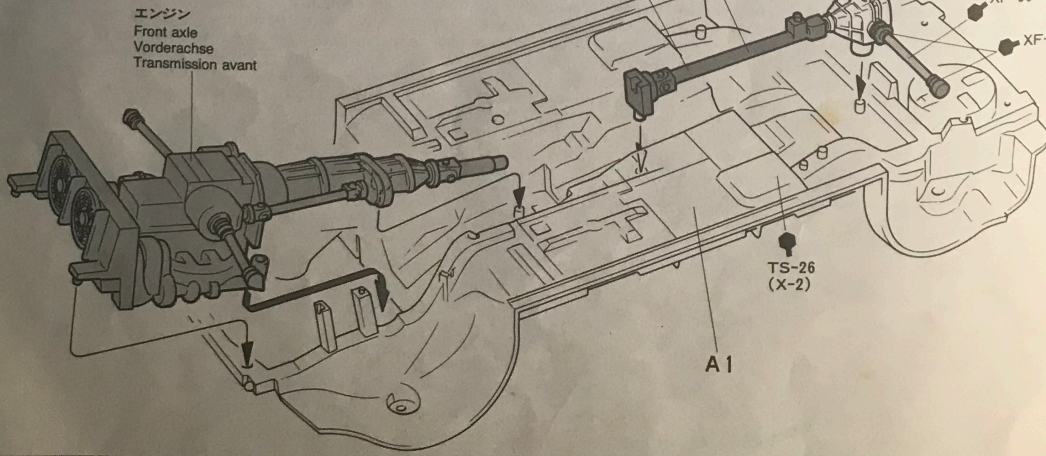

2

リヤサスペンションの取り付け
Rear suspension
Hinterradaufhängung
Suspension arrière

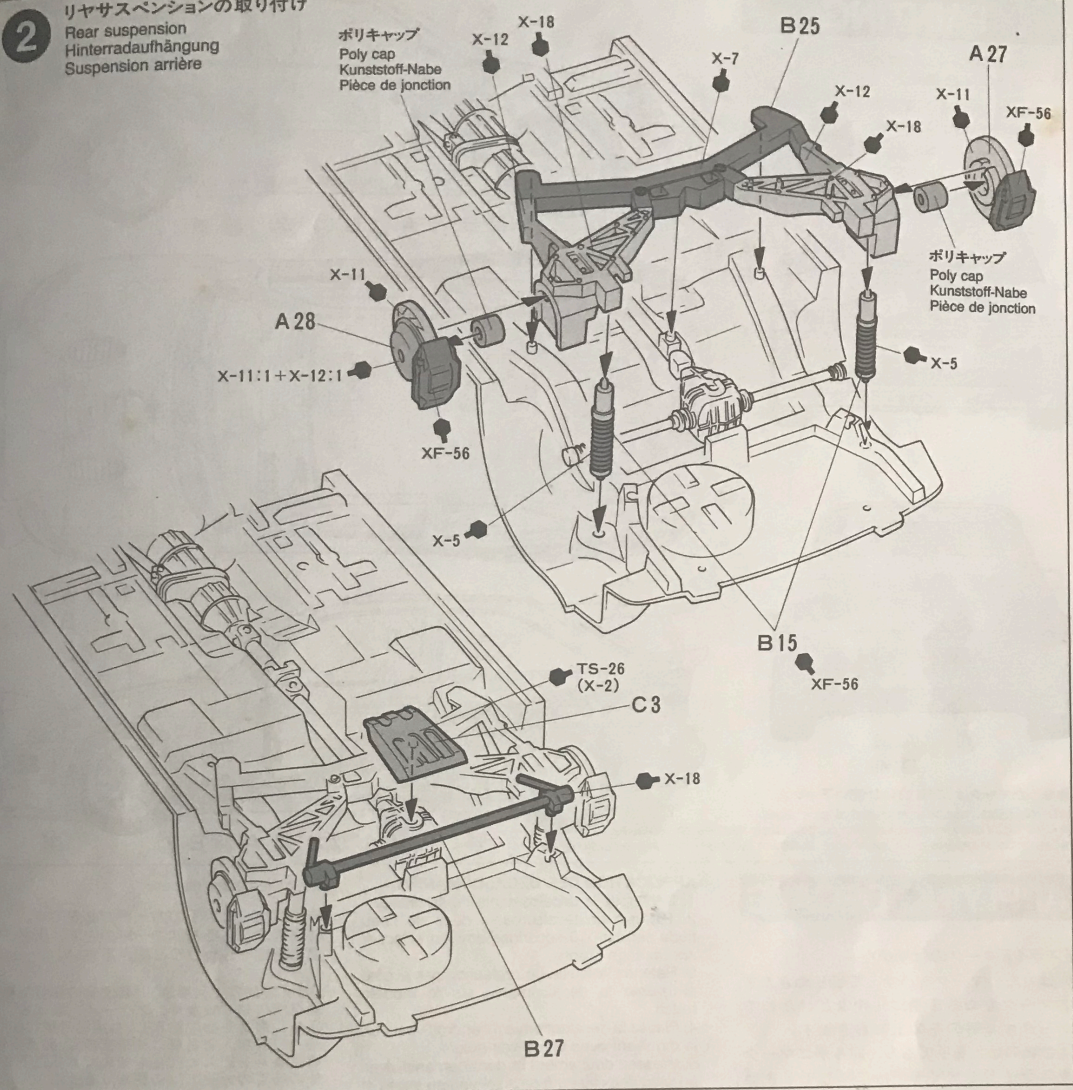

3

マフラーの取り付け
Attaching muffler
Auspuff-Einbau
Fixation de l'échappement

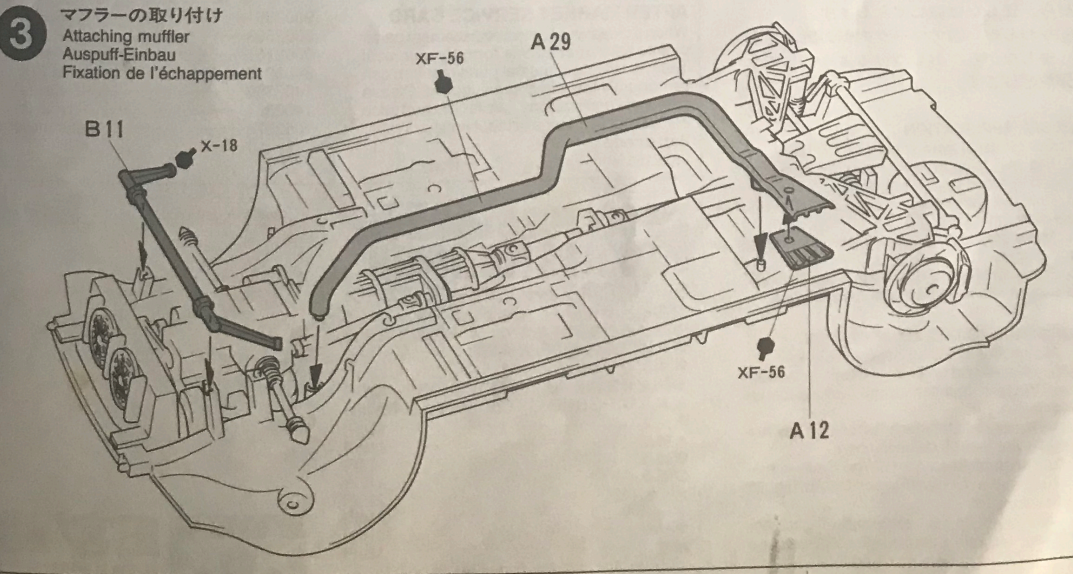

4

フロントサスペンションの組み立て
Front uprights
Achsschenkel vorne
Fusées avant

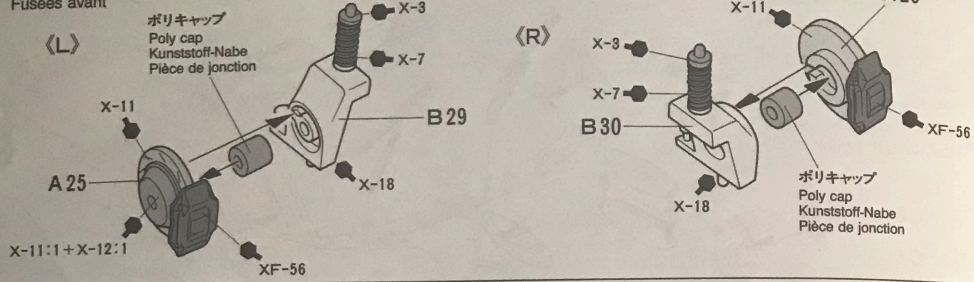

5

フロントサスペンションの取り付け
Attaching front uprights
Einbau der Achsschenkel vorne
Mise en place des fusées avant

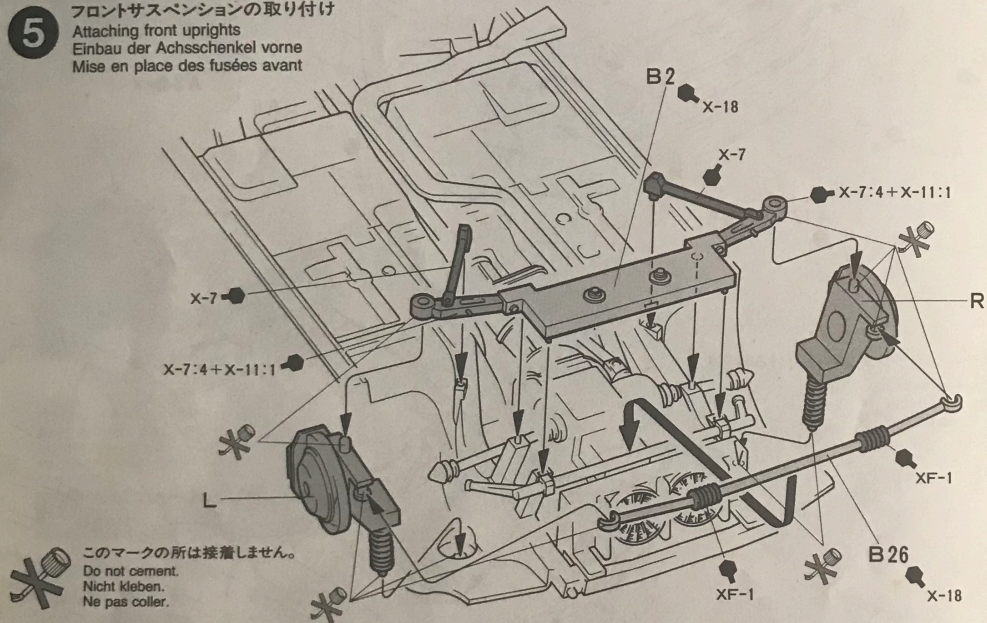

6

アンダーパネルの取り付け
Front underguard
Untere Schutzplatte vorne
Protection inférieure avant

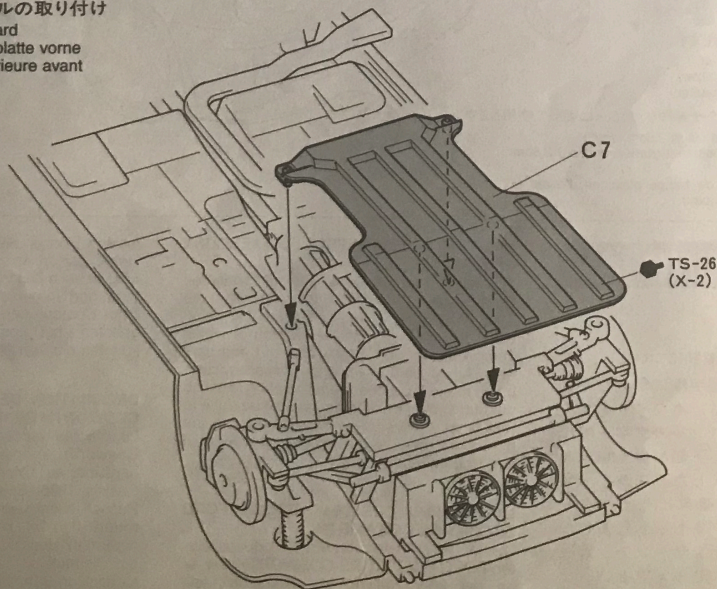

7 タイヤの組み立て
Wheel assembly
Rad-Zusammenbau
Assemblage des roues

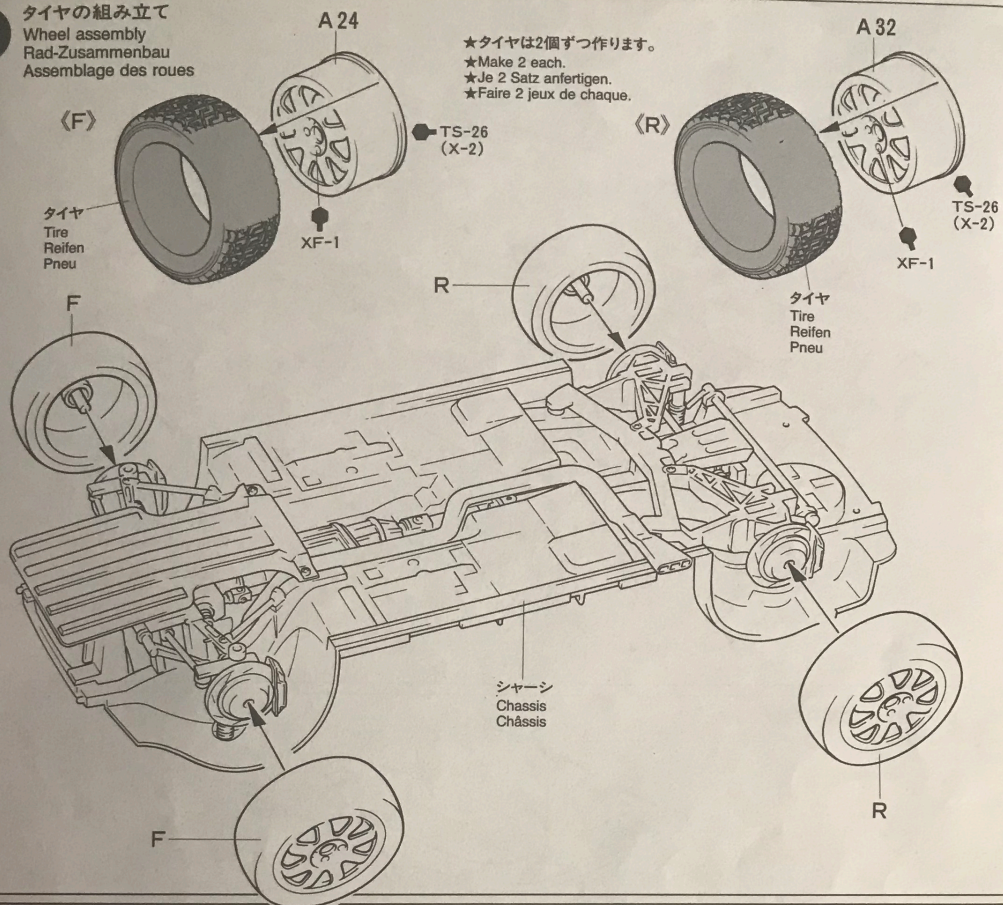

8 内装部品の取り付け
Attaching seats
Sitz-Einbau
Fixation des sièges

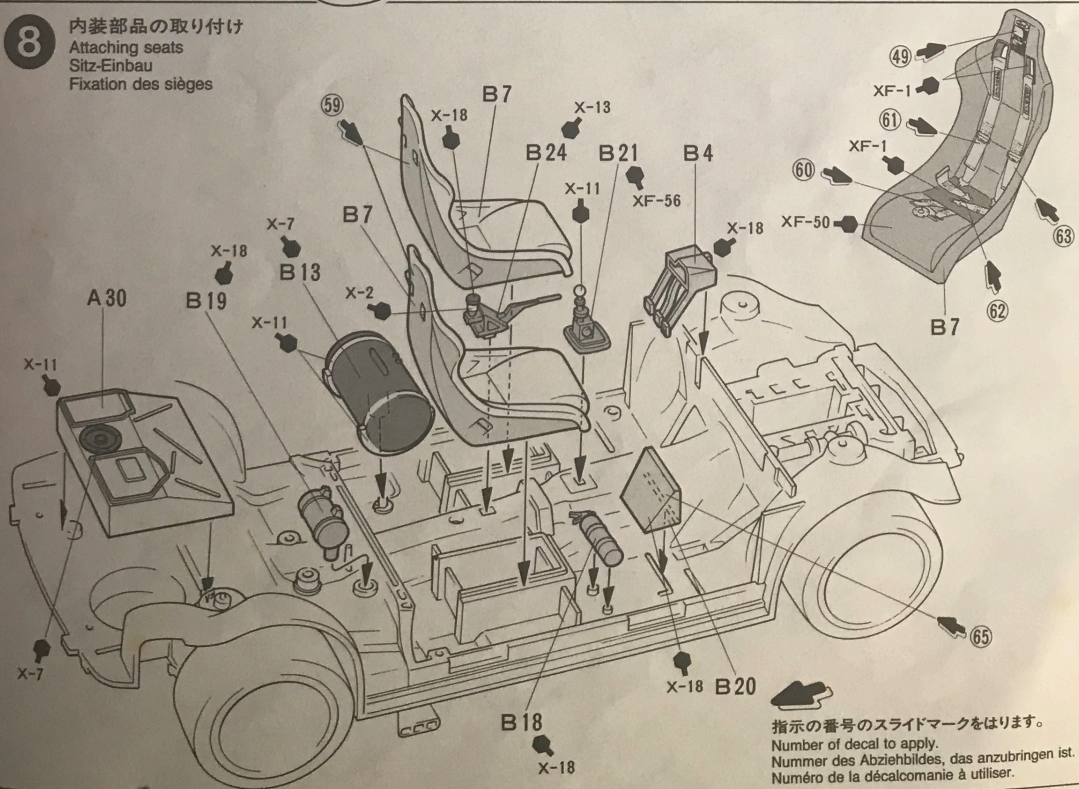

9 ダッシュボードの取り付け
 Attaching dashboard
 Armaturenbrett-Einbau
 Fixation du tableau de bord

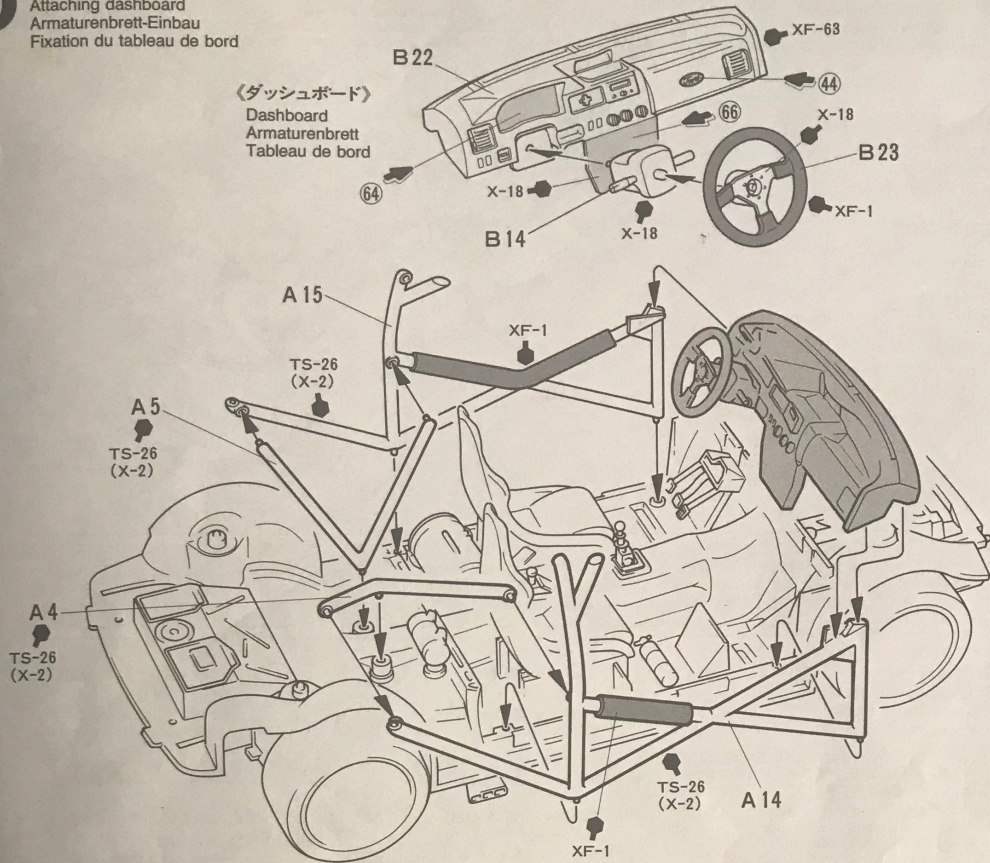

10 サイドパネルの取り付け
 Interior door panels
 Türverkleidung
 Panneaux intérieurs de porte

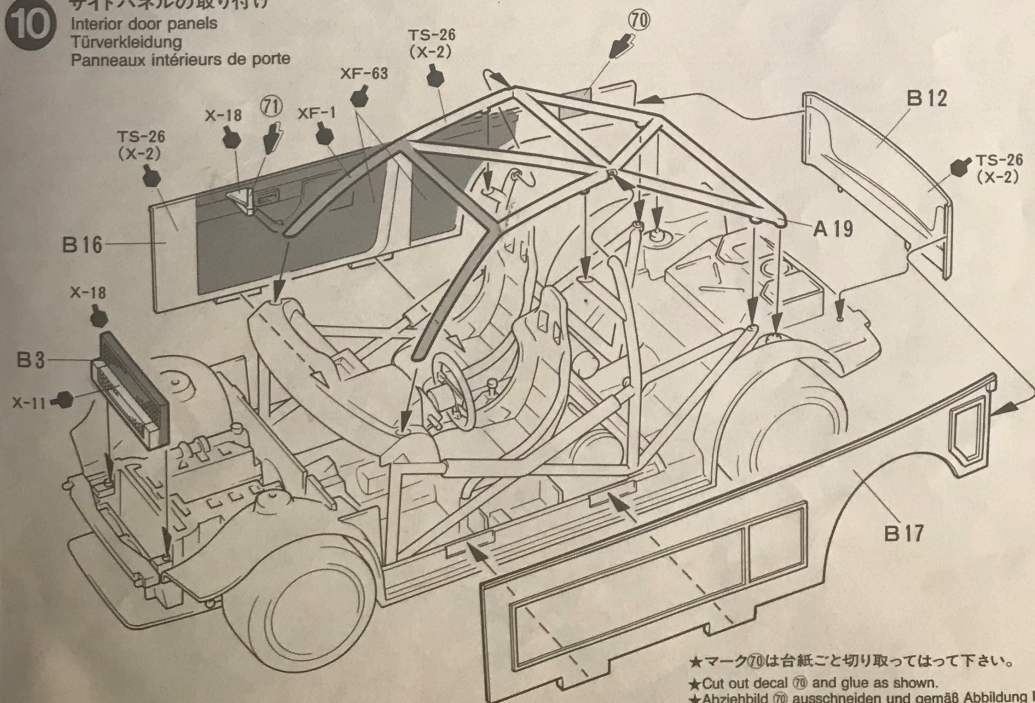

★マーク⑦⑩は台紙ごと切り取ってはって下さい。
 ★Cut out decal ⑦⑩ and glue as shown.
 ★Abziehbild ⑦⑩ ausschneiden und gemäß Abbildung kleben.
 ★Découper la décal ⑦⑩ et coller comme indiqué.

11 スペアタイヤの取り付け
Attaching spare wheel
Ersatzrad-Einbau
Fixation de la roue de secours

★A4とA5の間にタイヤをはさみ込み、ホイールをロールバーに接着します。
★Cement wheel to roll bar.
★Ersatzrad auf Überrollkähig kleben.
★Coller la roue sur l'arceau de sécurité.

《スペアタイヤ》
Spare wheel
Ersatzrad
Roue de secours

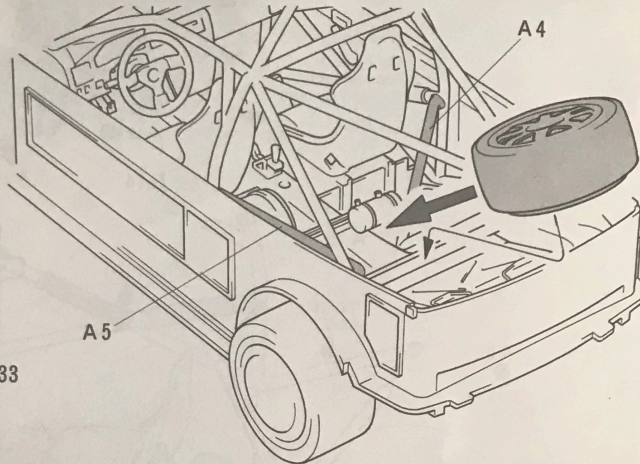
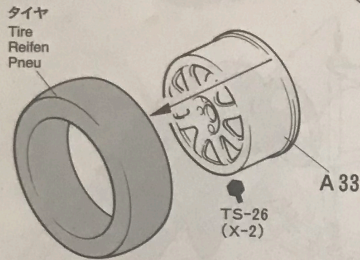

注意 ★ボディのとりつけの前に、別紙を参考に塗装とマーキングをして下さい。

★Paint and decorate body referring to the separate sheet, prior to step 12.
★Vor Schritt 12 siehe Beiblatt zur Bemalung und Dekoration der Karosserie.
★Peindre et décorer la carrosserie en se reportant au feuillet séparé avant de passer à l'étape 12.

12 ネットの切り出し
Trimming mesh
Zuschneiden der Gitter
Découpe du treillis

★ボディに取り付ける各ネットは右図の実寸図を参考に切り出します。ネットは多少大きめにしていますが失敗しないよう注意します。

★Cut mesh to the sizes and shapes shown.
★Die Gitter gemäß Abbildung zuschneiden.
★Découper le treillis selon les patrons.

(フロントダクト用ネットA)
Front duct A
Vorderer Lufteinlaß A
Pris d'air avant A

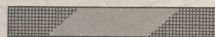

(フロントダクト用ネットB)
Front duct B
Vorderer Lufteinlaß B
Pris d'air avant B

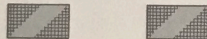

(フロントダクト用ネットC)
Front duct C
Vorderer Lufteinlaß C
Pris d'air avant C

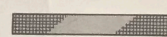

(フロントダクト用ネットD)
Front duct D
Vorderer Lufteinlaß D
Pris d'air avant D

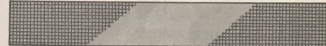

13 ウィンドウの取り付け
Attaching windows
Scheiben-Einbau
Fixation des vitres

★ナイトステージ用ランプを付ける方は1.5mmの穴をあけます。
★Open 1.5mm hole for auxiliary lamps, if used.
★Für Zusatzbeleuchtung, wenn sie verwendet wird, 1,5mm Loch machen.
★Perçer 1,5mm trous pour les phares supplémentaires (si installés).

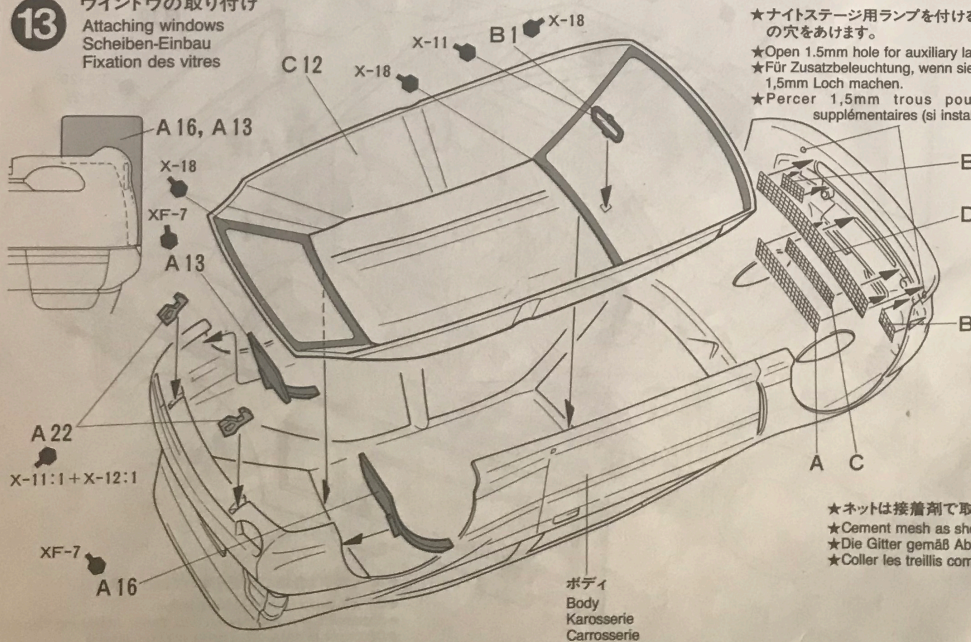

★ネットは接着剤で取り付けます。
★Cement mesh as shown.
★Die Gitter gemäß Abbildung kleben.
★Coller les treillis comme indiqué.

14

ボディの取り付け
Attaching body
Karosserie aufsetzen
Fixation de la carrosserie

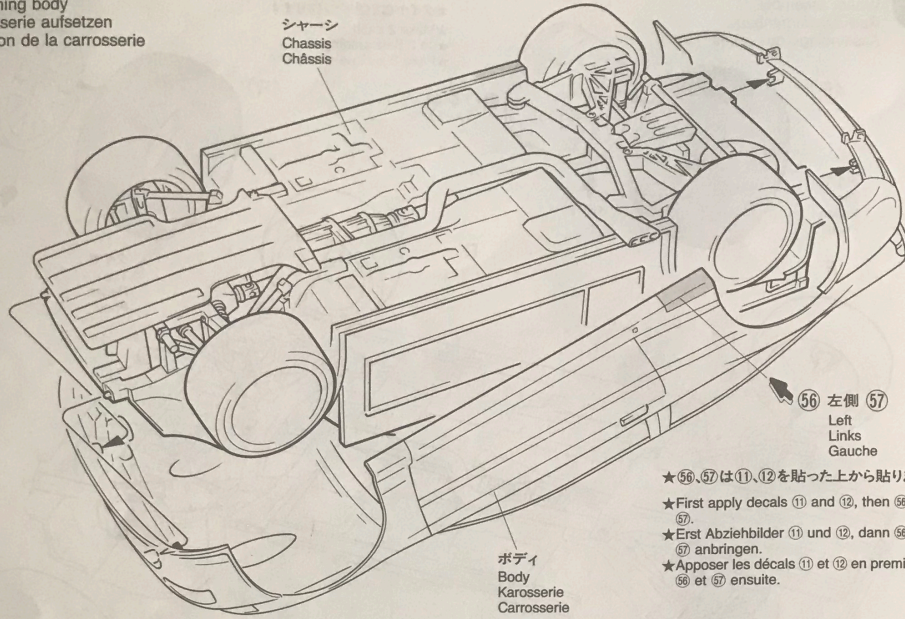

★56、57は⑪、⑫を貼った上から貼ります。
★First apply decals ⑪ and ⑫, then 56 and 57.
★Erst Abziehbilder ⑪ und ⑫, dann 56 und 57 anbringen.
★Apposer les décals ⑪ et ⑫ en premier, le 56 et 57 ensuite.

15

リアウイングの取り付け
Rear spoiler
Hechspoiler
Spoiler arrière

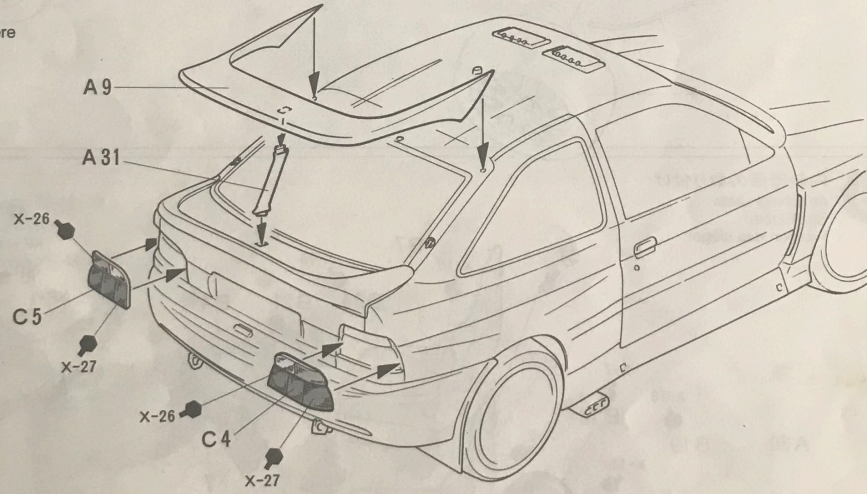

16

ナイトステージ用ランプのくみ立て
Auxiliary lamps
Zusatzscheinwerfer
Phares supplémentaires

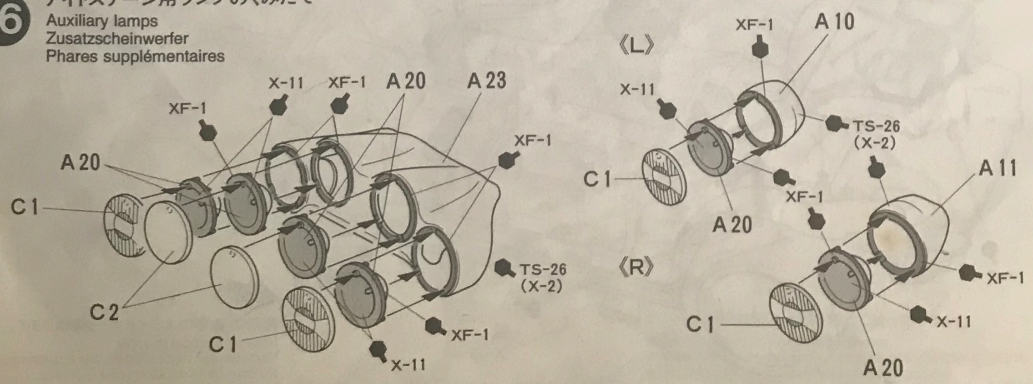

17 外装部品の取り付け
Front body parts
Vordere Karosserieteile
Accessoires avant

- A: カーナンバー4 C. サインツ
Car No. 4 C. Sainz
B: カーナンバー5 F. デルクール
Car No. 5 F. Delecour

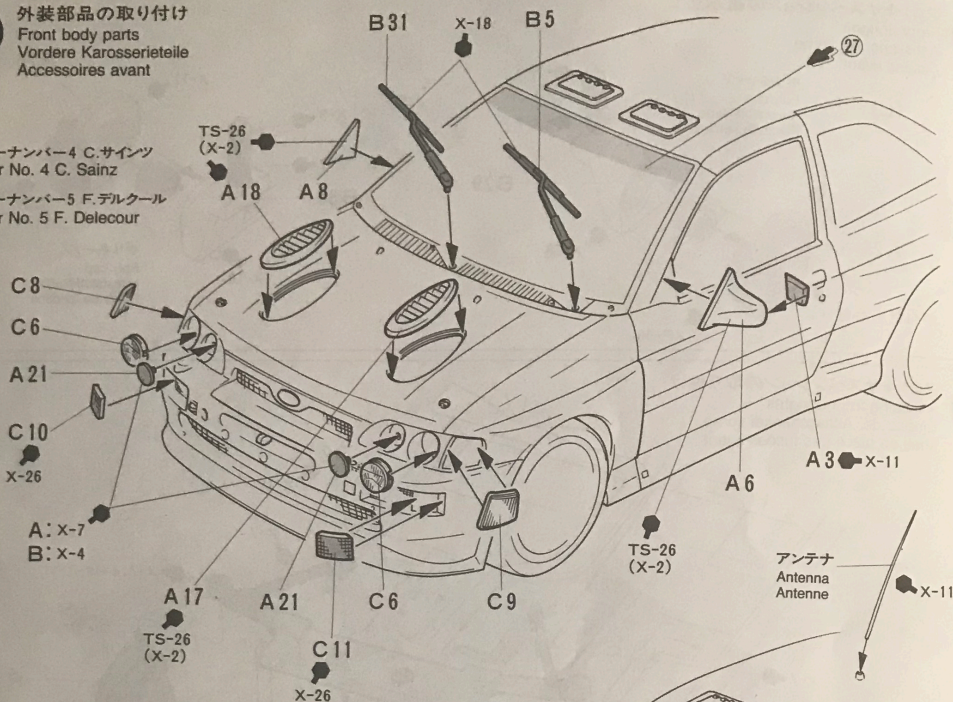

〈ナイトステージ用ランプを取り付ける時〉
Night stage version
Nachteinsatz-Version
Version étape de nuit

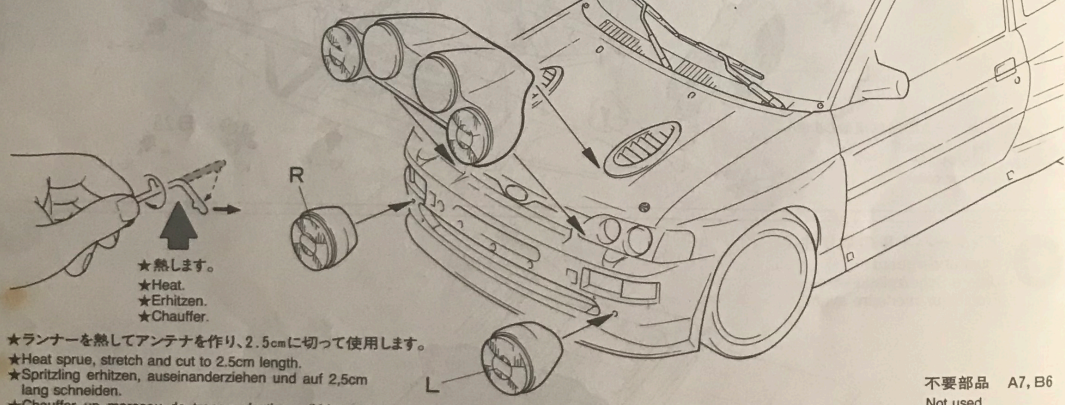

- ★ランナーを熱してアンテナを作り、2.5cmに切って使います。
- ★Heat sprue, stretch and cut to 2.5cm length.
- ★Spritzing erhitzen, auseinanderziehen und auf 2,5cm lang schneiden.
- ★Chauffer un morceau de trappe plastique, l'étirer et couper à 2,5cm de longueur.

不要部品 A7, B6
Not used.
Nicht verwenden.
Non utilisé.

PAINING

〈レプソル・エスコートの塗装について〉

1996年の世界ラリー選手権に参戦したレプソル・エスコートは、ホワイトをベースに、車体後部がレプソルの文字を境に上部が蛍光オレンジ、下部が蛍光レッドに塗り分けられていました。スライドマークはC. サインツの4番車とF. デルクールの5番車の2タイプをセットしました。ボディに貼られたスポンサーステッカーとともにP10を参考に貼って下さい。なお、シャシーや室内など細部の塗装は説明図中に示しました。

PAINING THE '96 REPSOL FORD ESCORT RS COSWORTH

The model represents the Repsol sponsored Ford Escort RS Cosworth as competed in the 1996 World Rally Championships. It was painted in the Repsol's official scheme of white, fluorescent orange, fluorescent red and dark blue. Apply the many sponsor decals according to the instructions. Detail painting is called out during construction and should be done at that time. Take care when overspraying the model with clear, as it could harm the decals if not properly applied.

LACKIERUNG DES 96er REPSOL FORD ESCORT RS COSWORTH

Das Modell zeigt den von REPSOL gesponsorten FORD ESCORT RS COSWORTH, wie er an der 96er Rallye-Weltmeisterschaft teilnahm. Er war in den offiziellen Repsol-Farben weiß, leuchtorange, leuchtrot und dunkelblau

lackiert. Bringen Sie die vielen Sponsoren-Aufkleber gemäß Anleitung an. Die Detailbemalung ist beim Zusammenbau beschrieben und sollte dort vorgenommen werden. Vorsicht ist beim Übersprühen des Modells mit Klarlack geboten, bei unsachgemäßer Anwendung könnten die Aufkleber beschädigt werden.

DECORATION DE LA FORD ESCORT RS COSWORTH REPSOL 1996

Le modèle représente la Ford Escort RS Cosworth sponsorisée par Repsol qui participa au Championnat du Monde des Rallyes 1996. Elle portait la livrée officielle Repsol constituée de blanc, orange fluo, rouge fluo et bleu foncé. Apposer les nombreux décals de sponsor en se référant aux instructions. La peinture des détails doit s'effectuer durant la construction. Vernir le modèle avec précaution, le vernis pouvant endommager les décals.

PAINTING

- A: カーナンバー4 C.サインツ
Car No. 4 C. Sainz
- B: カーナンバー5 F.デルクール
Car No. 5 F. Delecour

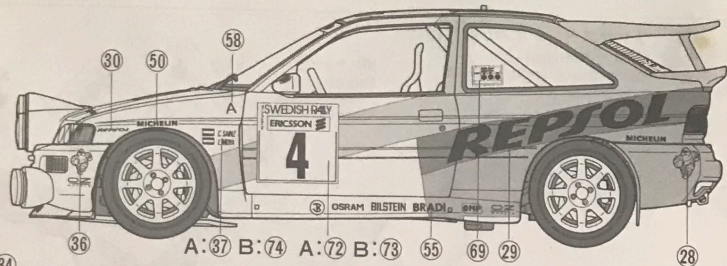
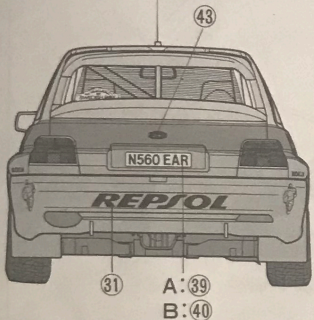
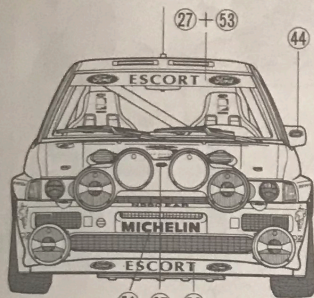

A: 34
B: 35

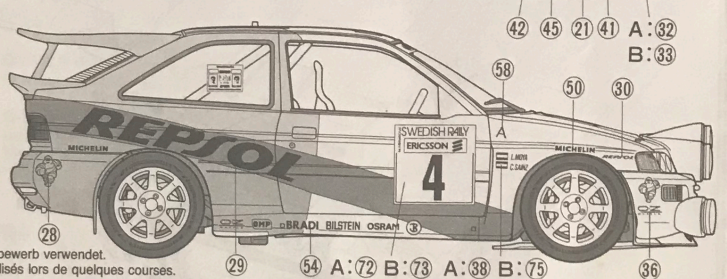
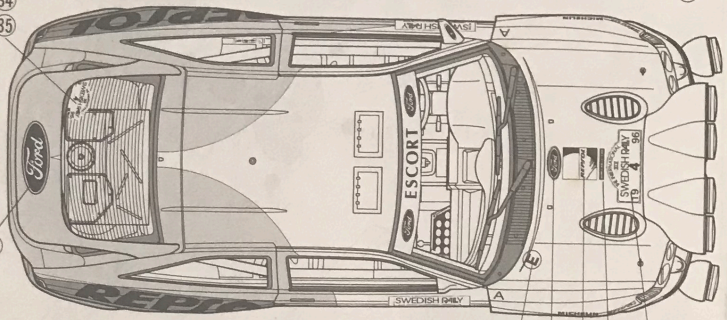

★余ったマークは、ご自由にお使い下さい。
★Decals without numbers were used at some races.
★Abziehbilder ohne Nummern wurden in irgendeinem Wettbewerb verwendet.
★Les motifs non repérés ar un numéro ont seulement été utilisés lors de quelques courses.

APPLYING DECALS

《スライドマークのはりかた》

- ①はりたいマークをハサミで切りぬきます。
- ②マークをぬるま湯に10秒ほどひたしてからタオル等の布の上におきます。
- ③台紙のはしを手でもち、貼る所にマークをスライドさせてモデルに移して下さい。
- ④指に少し水をつけてマークをぬらしながら、正しい位置にずらします。
- ⑤やわらかい布でマーク内側の気泡をおし出ししながら、おしつけるようにして水分をとります。

DECAL APPLICATION

1. Cut off decal from sheet.
2. Dip the decal in tepid water for about 10 sec. and place on a clean cloth.
3. Hold the backing sheet edge and slide decal onto the model.
4. Move decal into position by wetting decal with finger.
5. Press decal gently down with a soft cloth until excess water and air bubbles are gone.

ANBRINGUNG DES ABZIEHBILDES

1. Abziehbild vom Blatt ausschneiden.
2. Das Abziehbild ungefähr 10 Sek. in lauwarmes Wasser tauchen, dann auf sauberen Stoff legen.
3. Die Kante der Unterlage halten und das Abziehbild auf das Modell schieben.
4. Das Abziehbild an die richtige Stelle schieben und dabei mit dem Finger das Abziehbild naßmachen.
5. Das Abziehbild mit weichem Stoff ganz andrücken, bis kein überflüssiges Wasser und keine Luftblasen mehr vorhanden sind.

APPLICATION DES DECALCOMANIES

1. Découpez la décalcomanie de sa feuille.
2. Plongez la décalcomanie dans de l'eau tiède pendant 10 secondes environ et poser sur un linge propre.
3. Retenez la feuille de protection par le côté et glissez la décalcomanie sur le modèle réduit.
4. Placez la décalcomanie à l'endroit voulu en la mouillant avec un de vos doigts.
5. Pressez doucement la décalcomanie avec un tissu doux jusqu'à ce que l'eau en excès et

les bulles aient disparu.

★部品請求には下のカードが必要です。部品請求なさる方はカードの住所、氏名、電話番号欄をしっかりとご記入下さい。

《郵便振替のご利用法》郵便局の振替用紙の通信欄にITEM番号、スケール、製品名、部品名、数量を必ず記入し、口座番号欄に00810-9-1118、加入者名欄に榊田宮模型、郵便番号、電話番号を記入し代金をそえてお払下さい。その時下のカードは必要ありません。

AFTER MARKET SERVICE CARD

When purchasing Tamiya replacement parts, please take or send this form to your local Tamiya dealer so that the parts required can be correctly identified and supplied. Please note that specifications, availability and price are subject to change without notice.

Parts code
9332151 Body

9002591 A Parts
9002508 B Parts
0002751 C Parts
9402279 Tire Bag
1402350 Decal (a)
1402351 Decal (b)
1052373 Instructions

ITEM 24171

REPSOL FORD ESCORT RS COSWORTH

1/24 レプソルフォードエスコートRSコスワース

部品を紛失したり、破損なされた方は、このカードの必要部品を丸でかこみ代金を現金書留又は定額為替で田宮模型アフターサービス係までお申し込み下さい。

お問合せ電話番号 静岡054-283-0003
東京03-3899-3765 (静岡へ自動転送)

ボディ 540円
A 部品 710円
B 部品 560円
C 部品 410円
タイヤ袋 290円
マーク(a) 310円
マーク(b) 210円
説明図 320円

上記の価格は予告なく変更となる場合があります。

For Japanese use only!

☆ITEM 24171

住所

電話 () -

氏名

田宮模型
静岡市恵田原3-7 千422

0596