



SUBARU IMPREZA WRC 2001

1/24 SPORTS CAR SERIES NO.240

MOTUL is the trademark of Motul company.



1/24スポーツカーシリーズNO.240
スバル インプレッサ WRC 2001

Soon after the adoption of the new regulations for the World Rally Championships in 1997, Subaru boldly entered their Impreza WRC. That well-balanced machine was equipped with a powerful horizontally opposed 4 cylinder turbo engine, and secured that year's Manufacturers Title. In the following years, various improvements were made to the car in accordance with changes in the production model. The 2001 Impreza adopted a four-door sedan body and first showed itself at the season opener, the Monte Carlo Rally. The unique appearance of the car was highlighted by small compound headlights, spoiler attached to the extreme rear and blister-style fenders. Based on race feedback from previous Imprezas, various modifications were made to improve reliability.

Schon bald nachdem die neuen Regeln für die Rallye-Weltmeisterschaft 1997 ausgegeben waren, brachte Subaru frech seinen Impreza WRC an den Start. Der gut ausbalancierte Bolide war mit einem starken 4-Zylinder Turbo Boxermotor ausgerüstet und sicherte sich in diesem Jahr den Herstellertitel. In den darauffolgenden Jahren erfuhr das Auto verschiedene Verbesserungen, welche mit Änderungen am Serienmodell einhergingen. Der 2001er Impreza machte sich die Karosserie einer viertürigen Limousine zu eigen und zeigte sich erstmals beim Eröffnungsrennen, der Rallye Monte Carlo. Das einzigartige Aussehen des Autos wurde betont durch kleine Verbundscheinwerfer, einen besonders weit hinten angebrachten Spoiler und ausgebauchte Kotflügel. Entsprechend den mit früheren Imprezas gewonnenen Erfahrungen wurden verschiedenen Verbesserungen vorgenommen, um die Zuverlässigkeit zu erhöhen. Der Mo-

Aussitôt après l'adoption du nouveau règlement du Championnat du Monde des Rallyes en 1997, Subaru présenta très vite sa nouvelle Impreza WRC. Ce bolide très équilibré et équipé d'un puissant moteur turbo quatre cylindres opposés à plat remporta cette année là le titre des constructeurs. Dans les années qui suivirent, diverses modifications furent apportées à la voiture dans le prolongement de celles effectuées sur le modèle de série. Le modèle Impreza 2001 WRC caractérisé par sa nouvelle carrosserie berline quatre portes apparut lors de la première épreuve de la saison, le Rallye de Monte Carlo. Le look sportif de la voiture avait été renforcé par des phares plus compacts, un spoiler sur la malle arrière et des passages de roues élargis. Grâce à l'expérience compétition de ses devancières, la nouvelle Impreza avait bénéficié de

ワールドラリーカー (WRカー) 規定が採用された1997年の世界ラリー選手権に、いち早くWRカーのインプレッサWRCを投入したスバル。低重心で重量バランスにも優れた水平対向4気筒ターボエンジンを搭載したインプレッサWRCはこの年マニュファクチャラーズタイトルを獲得したのです。その後、細部の熟成が重ねられてきたインプレッサが2001年、市販車のモデルチェンジにあわせて大きな変化をとげました。開幕戦のモンテカルロラリーに姿を現した開発コード44Sと呼ばれるインプレッサは市販車と同じ4ドアセダンボディを採用していたのです。左右2灯ずつの小径ヘッドライトが独特の表情を作り出し、リヤスポイラーはバンパー後端ぎりぎりまで後ろにセット。また前後のオーバーフェンダーはエッジのきいたプリスタータイプとされています。メカニズムは信頼性確保のために前年を戦ったインプレッサWRCのものを踏襲。もちろん2001年モデルに合わせての改造や改良が施されて

The engine underwent extensive tuning in an effort to boost responsiveness, and major progress was made in regard electronic control of the semi-automatic transmission and front, center, and rear differential gearing. Finally, allowing further adjustment to course conditions, either a titanium or carbon propeller shaft could be used on the 2001 version. Subaru's ace driver, Richard Burns, was accompanied by Markko Märtin, Petter Solberg, and Toshihiro Arai. Although the early part of the season proved to be a struggle, the Subaru team steadily improved in the latter part, with Burns taking 2nd place in the Argentina Rally, Cyprus Rally, and Finland Rally, and 1st place in the New Zealand Rally.

tor unterzog sich einem umfangreichen Tuning, um sein Ansprechverhalten hochzutreiben, ein wesentlicher Fortschritt wurde auch in Bezug auf die elektronische Steuerung der halbautomatischen Kraftübertragung und das Front-, Mittel- und Heckdifferential erzielt. Schließlich konnte zur Erweiterung der Abstimmungsmöglichkeiten auf die Kursbedingungen in der 2001er Version eine Titan- oder eine Karbon-Antriebswelle verwendet werden. Subaru's Spitzenfahrer, Richard Burns, wurde unterstützt von Markko Märtin, Petter Solberg und Toshihiro Arai. Obwohl sich der erste Teil der Saison als ziemlicher Kampf erwies, erklimmte das Subaru-Team doch schön langsam die Erfolgsleiter, wobei Burns bei der Argentinien-Rallye, der Rallye Cypern und der Finnland-Rallye jeweils den 2. Platz und bei der Rallye Neuseeland den 1. Platz herausholte.

diverses modifications améliorant sa fiabilité. Le moteur avait été spécialement préparé pour offrir encore plus de réponse à l'accélération et le pilotage électronique de la transmission semi-automatique ainsi que de la transmission et des différentiels avant, central et arrière avait été considérablement amélioré. Enfin, en fonction des conditions de terrain, la version 2001 pouvait être équipée d'un cardan en carbone ou en titane. Le premier pilote Subaru, Richard Burns était épaulé par Markko Martin, Petter Solberg et Toshihiro Arai. Bien que la première moitié de la saison soit difficile pour lui, le team Subaru améliora sa position dans la deuxième, Burns prenant la 2^{ème} place en Argentine, à Chypre et en Finlande et remportant le Rallye de Nouvelle-Zélande.

いるのはいうまでもありません。水平対向4気筒ターボエンジンはレスポンスの改良を主眼としたチューンアップを受け、フライバイワイヤーで制御。さらにセミオートマチックトランスミッションや、フロント・センター・リヤデフの電子制御など、いっそうの電脳化が進められています。サスペンションは前後ともマクファーソン・ストラット、タイヤは引き続きピレリが採用されました。またリヤタイヤに駆動を伝達するプロペラシャフトはチタン製とカーボン製が用意され、WRCの性格に合わせて使い分けられていると言われます。ドライバーはエースのR.バーンズに加えて若手のM.マルティン、P.ソルベルグ、そして新井敏弘を抜擢。開幕戦での3台リタイヤなど前半戦はトラブルが続いたものの後半徐々に勢いを取り戻し、R.バーンズは第5戦アルゼンチン、第6戦キプロス、第9戦フィンランドで2位、そして第10戦のニュージーランドでは優勝をはたすなど、高い戦闘力を見せたのです。

RECOMMENDED TOOLS

《用意する工具》

Tools recommended
Benötigtes Werkzeug
Outilsage nécessaire

接着剤
(プラスチック用)
Cement
Kleber
Colle



ニッパー
Side cutters
Seitenschneider
Pince coupante

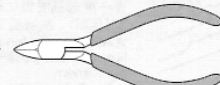

デカールバサミ
Scissors
Schere
Ciseaux

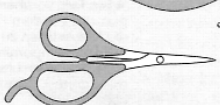

ナイフ
Modeling knife
Modelliermesser
Couteau de modéliste



ピンバイス (ドリル刃 1.2mm)
Pin vise (1.2mm drill bit)
Schraubstock (1.2mm Spiralbohrer)
Outil à percer (1.2mm de diamètre)

ピンセット
Tweezers
Pinzette
Pinçelles

作る前にならず
お読みください。
READ BEFORE ASSEMBLY.
ERST LESEN - DANN BAUEN.
A LIRE AVANT ASSEMBLAGE.



- このキットは組み立てモデルです。作る前に必ず説明書を最後までお読みください。また小学生などの低年齢の方が組み立てる時は、保護者の方もお読みください。
- 接着剤や塗料は、必ずプラスチック用をお使いください。(別売)
- Read carefully and fully understand the instructions before commencing assembly. A supervising adult should also read the instructions if a child assembles the model.
- Remove plating from areas to be cemented.

- Bevor Sie mit dem Zusammenbau beginnen, sollten Sie alle Anweisungen gelesen und verstanden haben. Fall sein Kind das Modell zusammenbaut, sollte ein beaufsichtigender Erwachsener die Bauanleitung ebenfalls gelesen haben.
- An den Klebestellen muß die Chromschicht abgeschabt werden.
- Bien lire et assimiler les instructions avant de commencer l'assemblage. La construction du modèle par un enfant doit s'effectuer sous la surveillance d'un adulte.
- Enlever le revêtement chromé des parits à encoller.

● 塗装指示のマークです。タミヤカラーのカラーナンバーで指示しました。This mark denotes numbers for Tamiya Paint colors.

- TS-50 ●マイカブルー / Mica blue / Mica-Blau / Blue mica
- X-1 ●ブラック / Black / Schwarz / Noir
- X-4 ●ブルー / Blue / Blau / Bleu
- X-6 ●オレンジ / Orange / Orange / Orange
- X-7 ●レッド / Red / Rot / Rouge
- X-10 ●ガンメタル / Gun metal / Metall-Grau / Gris acier

- X-11 ●クロームシルバー / Chrome silver / Chrom-Silber / Aluminium chromé
- X-12 ●ゴールドリーフ / Gold leaf / Gold Glänzend / Doré
- X-18 ●セミグロスブラック / Semi gloss black / Seidenglanz Schwarz / Noir satiné
- X-31 ●チタンゴールド / Titanium gold / Titan-Gold / Or Titanium
- X-32 ●チタンシルバー / Titanium silver / Titan-Silber / Argent Titanium
- XF-1 ●フラットブラック / Flat black / Matt Schwarz / Noir mat

- XF-2 ●フラットホワイト / Flat white / Matt Weiß / Blanc mat
- XF-16 ●フラットアルミ / Flat aluminium / Matt Aluminium / Aluminium mat
- XF-23 ●ライトブルー / Light blue / Hellblau / Bleu clair
- XF-53 ●ニュートラルグレイ / Neutral grey / Mittelgrau / Gris neutre
- XF-55 ●デッキタン / Deck tan / Deck-Braun / Havane
- XF-56 ●メタリックグレイ / Metallic grey / Grau-Metallic / Gris métallisé
- XF-63 ●ジャーマングレイ / German grey / Deutsches Grau / Gris Panzer

注意

- 工具の使用には十分注意して下さい。特にナイフ、ニッパーなどの刃物によるケガや事故に注意してください。
- 接着剤や塗料は使用する前にそれぞれの注意書きをよく読み、指示に従って正しく使用し、使用する時は換気に十分注意してください。
- 小さなお子様のいる所での工作はやめてください。小さな部品の飲み込みや、ビニール袋をかぶったの窒息などの危険な状況が考えられます。

CAUTION

- When assembling this kit, tools including knives are used. Extra care should be taken to avoid personal injury.

- Read and follow the instructions supplied with paint and/or cement, if used (not included in kit). Use plastic cement and paints only.
- Keep out of reach of small children. Children must not be allowed to suck any part, or pull vinyl bag over the head.

VORSICHT!

- Beim Zusammenbau dieses Bausatzes werden Werkzeuge einschließlich Messer verwendet. Zur Vermeidung von Verletzungen ist besondere Vorsicht angebracht.
- Wenn Sie Farben und/oder Kleber verwenden (nicht im Bausatz enthalten), beachten und befolgen Sie die dort beiliegenden Anweisungen. Nur Klebstoff und Farben für Plastik verwenden.
- Bausatz von kleinen Kindern fernhalten.

ten. Verhüten Sie, daß Kinder irgendwelche Bauteile in den Mund nehmen oder Plastiktüten über den Kopf ziehen.

PRECAUTION

- L'assemblage de ce kit requiert de l'outillage, en particulier des couteaux de modélisme. Manier les outils avec précaution pour éviter toute blessure.
- Lire et suivre les instructions d'utilisation des peintures et ou de la colle, si utilisés (non inclus dans le kit). Utiliser uniquement une colle et des peintures spéciales pour le polystyrène.
- Garder hors de portée des enfants en bas âge. Ne pas laisser les enfants mettre en bouche ou sucer les pièces, ou passer un sachet vinyl sur la tête.

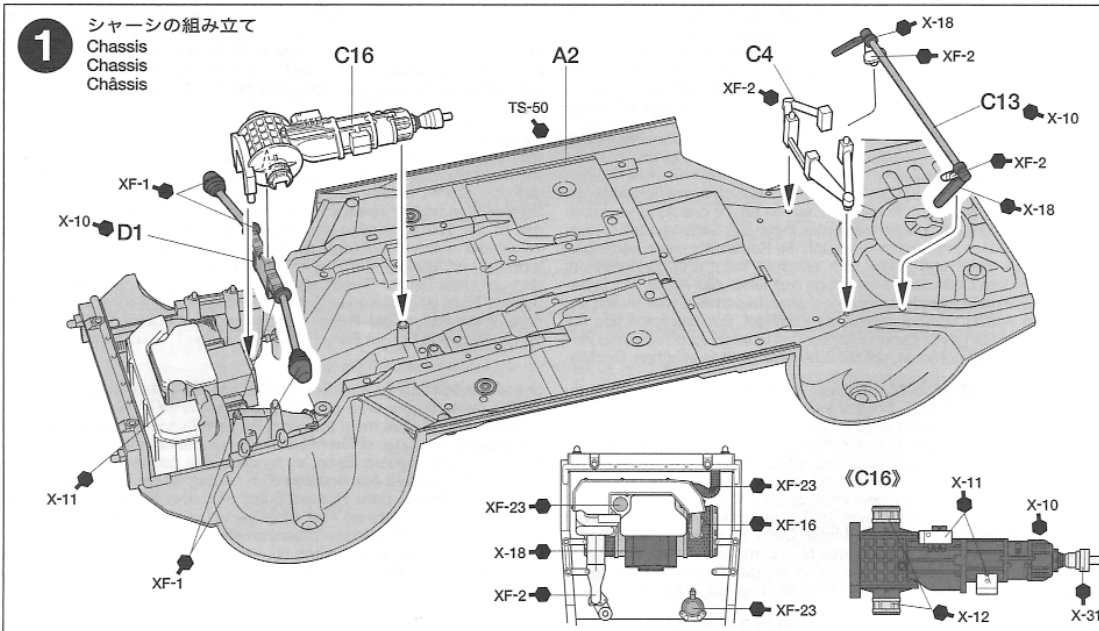

2 フロントアップライト Front uprights Achsschenkel vorne Fusées avant

《D2, D3》

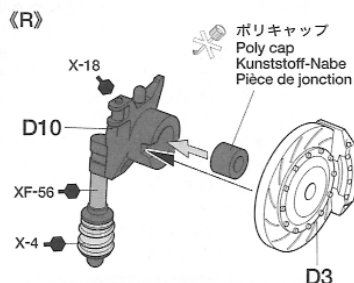
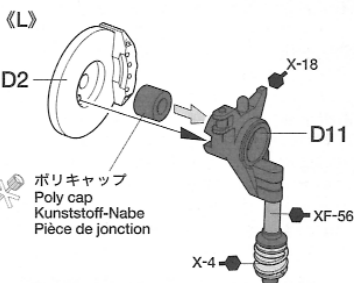
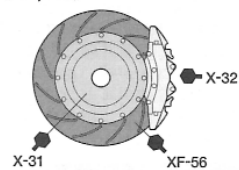

TECH TIPS / 組み立てアドバイス

- ★部品はニッパーでていねいに切り取り、切り口はカッターナイフできれいにします。
- ★Cut off parts using side cutters and flatten using modeling knife.
- ★Die Teile mit einem Seidenschneider abwickeln und Grat mit Modellbaumesser glätten.
- ★Détacher les pièces au moyen de pinces coupantes et aplatir avec un couteau de modélisme.

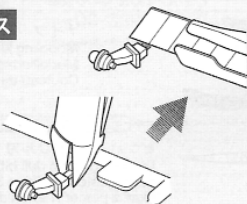

- ★一度部品を仮に組み合わせてみて(仮組)、接着面を確かめます。
- ★Attach parts temporarily to confirm cement position prior to apply cement.
- ★Die Teile vorübergehend anbringen, um vor dem Klebstoffauftrag die Klebestellen zu erkennen.
- ★Fixer temporairement les pièces pour s'assurer de leur placement correct avant d'appliquer la colle.

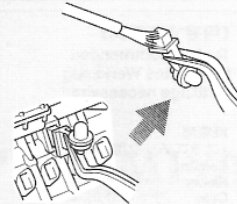

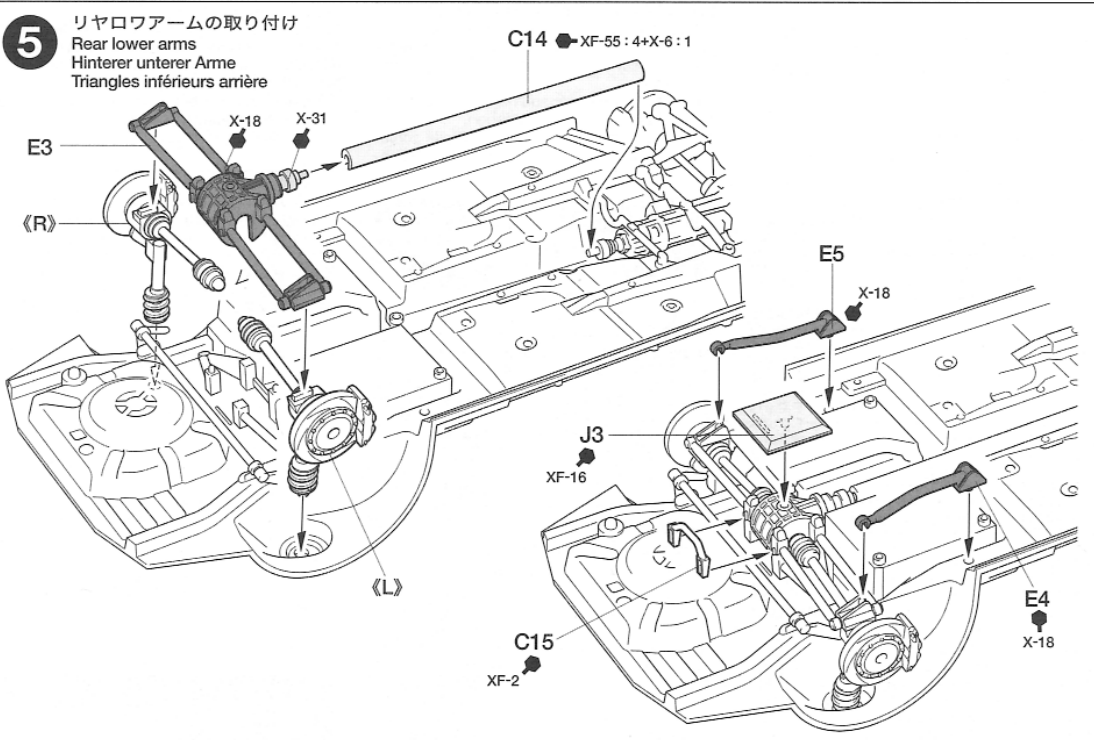
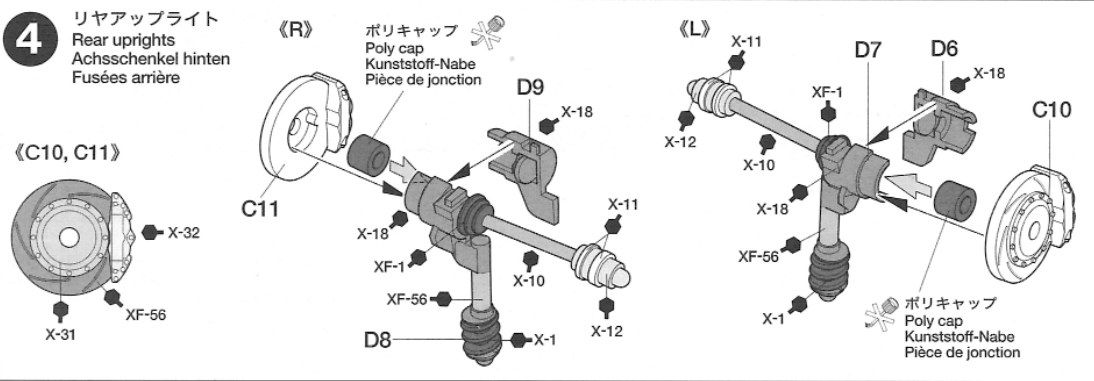
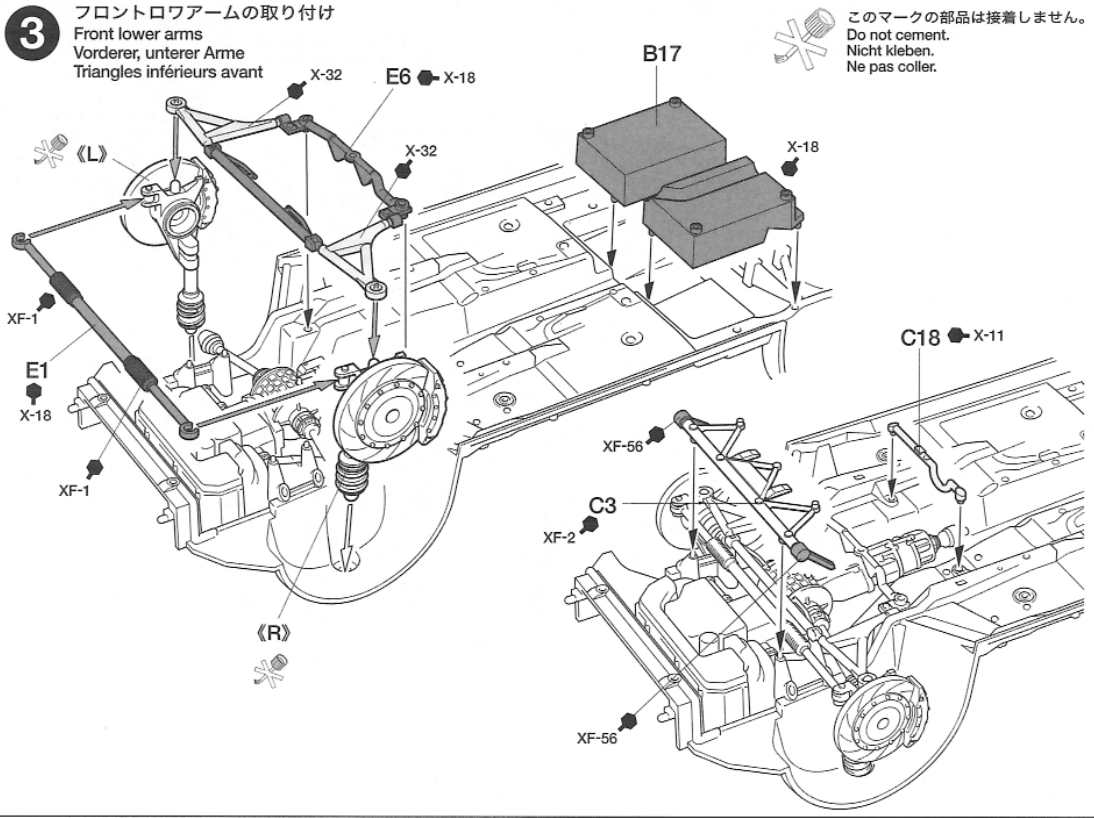

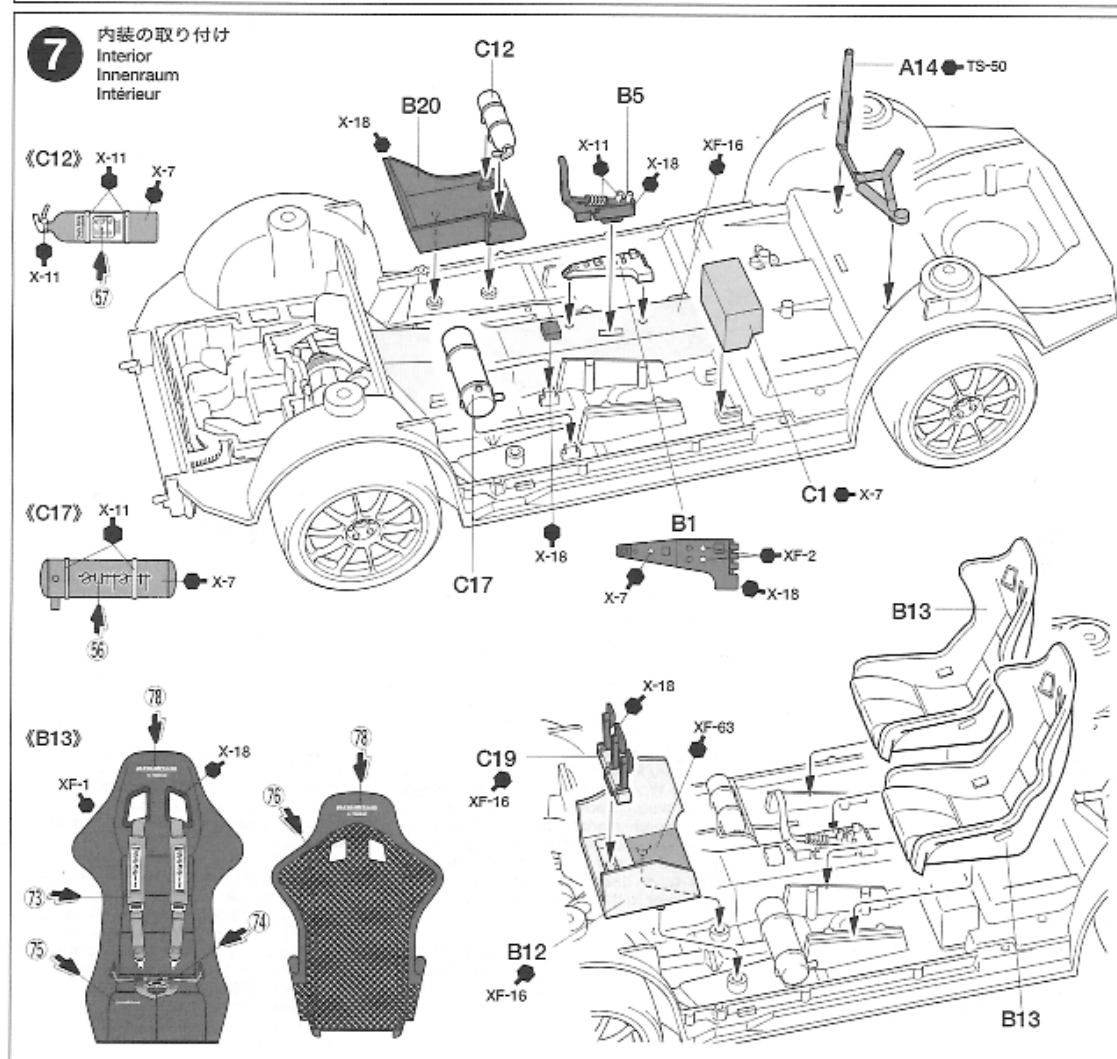
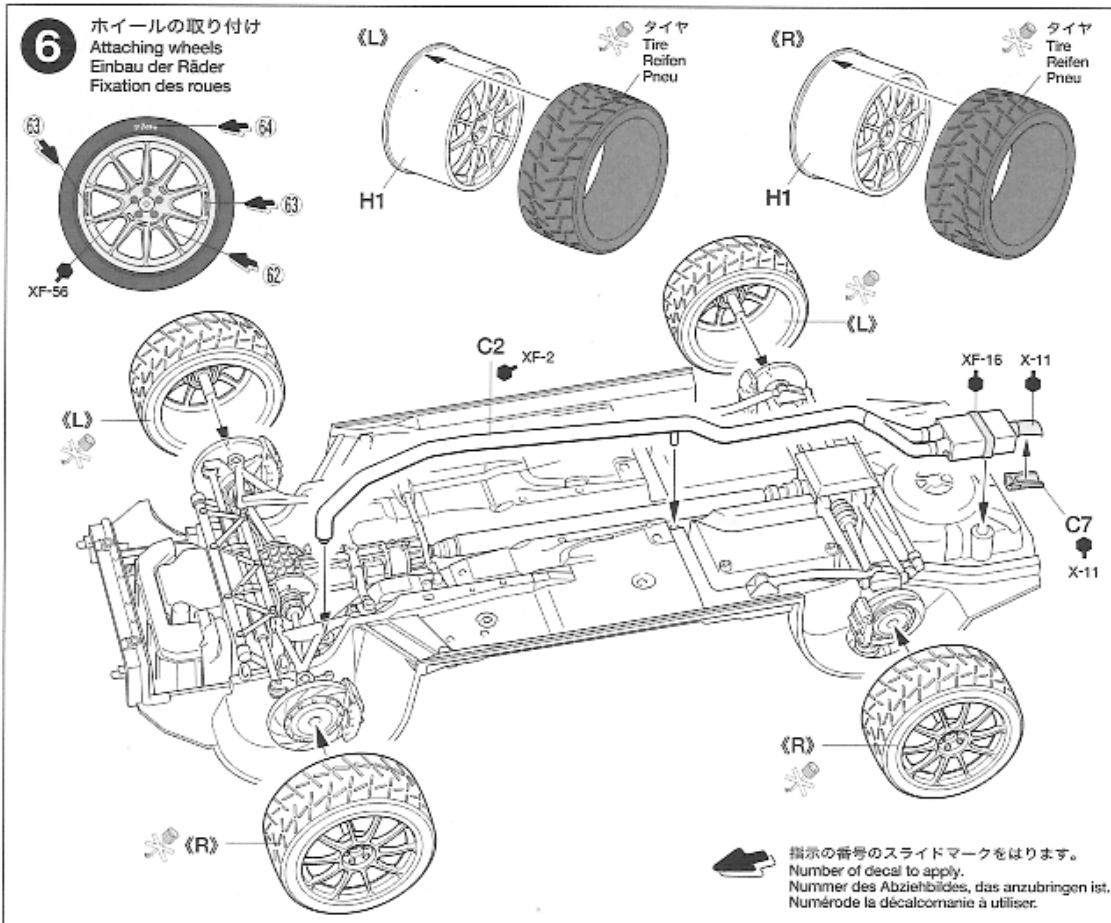

8

ロールケージの取り付け
Roll cage
Rollkäfig
Arceau de sécurité

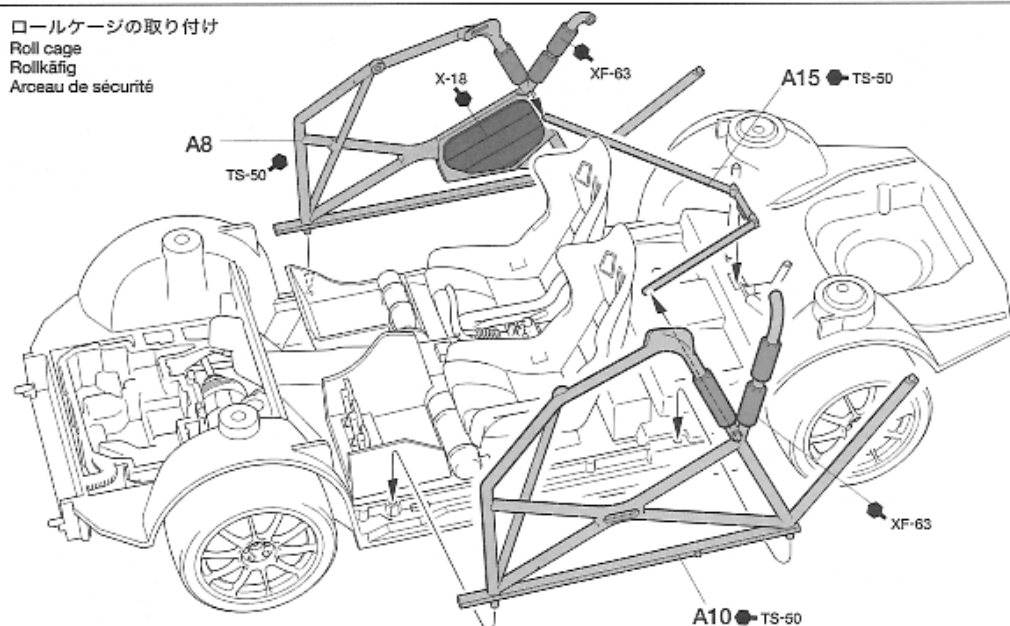
**9**

ヘルメットホルダーの取り付け
Helmet holder
Helmhalter
Support de casques

- ★2個作ります。
- ★Make 2.
- ★2 Satz anfertigen.
- ★Faire 2 jeux.

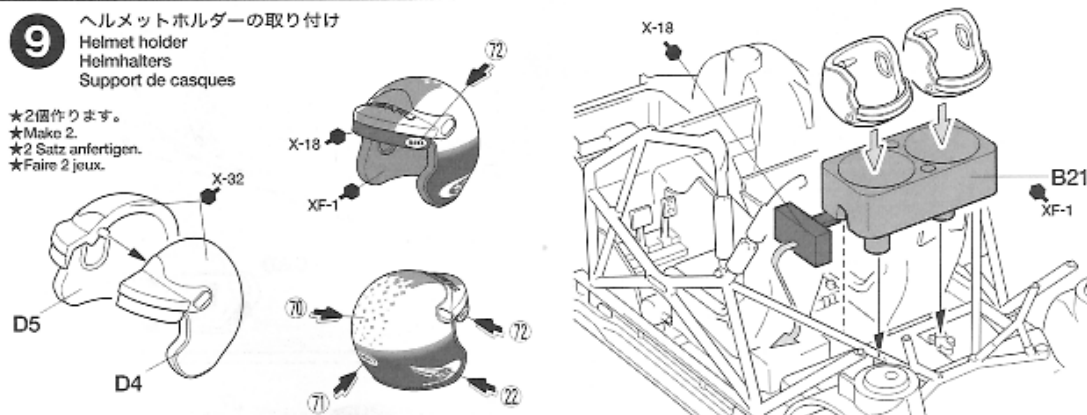

- このキットでは3種類の車体を選ぶことができます。P10を参考に一つ選んでください。
- There are three types of body. Select either A, B or C.
- Es gibt drei Karosserie-Typen. Zwischen A, B oder C wählen.
- Il y a trois types de la carrosserie. Choisir entre A, B ou C.

A... **5** **B**... **6** **C**... **18**

10

ドアパネルの取り付け
Door panels
Türverkleidung
Panneaux de portes

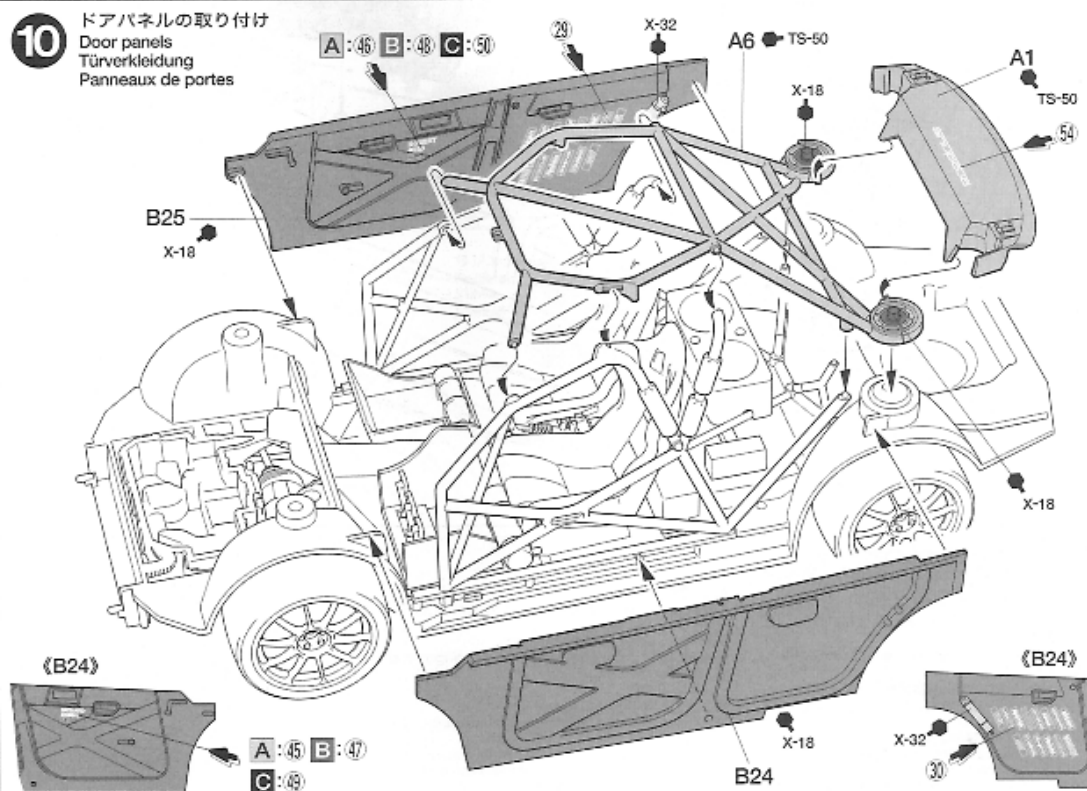

11 ダッシュボードの組み立て
Dashboard
Armaturenbrett
Tableau de bord

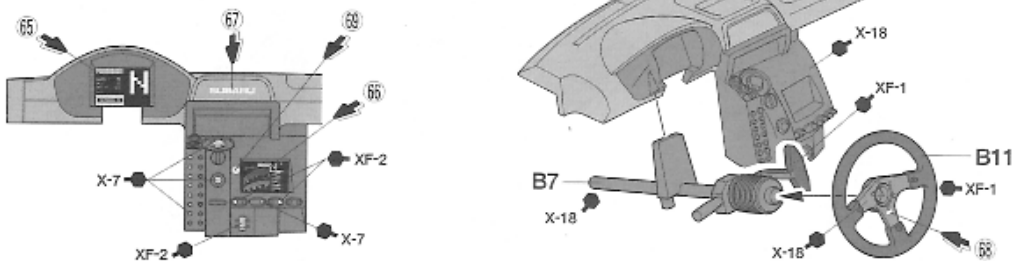

12 ルームミラーの取り付け
Rear-view mirror
Rückspiegel
Rétroviseur

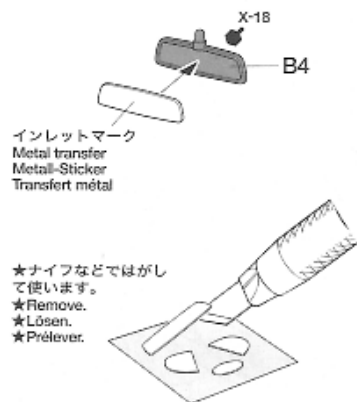

ダッシュボード
Dashboard
Armaturenbrett
Tableau de bord

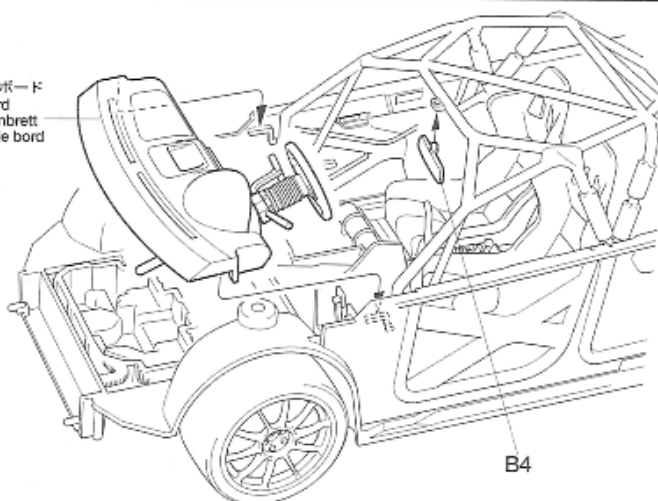

《インレットマークの貼り方》

- ① マークのついた透明なシールをはがします。
- ② 貼りたいマークをカッターナイフなどを使い
はがします。
- ③ マークの貼る位置を確かめながらゆっくりと
貼って下さい。

HOW TO APPLY METAL TRANSFERS
① Peel off transparent film.

- ② Remove the metal transfers using modeling
knife.
- ③ Apply gently the metal transfers to the model.

WIE METALL-STICKER ANGEBRACHT WERDEN

- ① Die durchsichtige Folie abziehen.
- ② Die Metall-Abziehbilder mit dem Modellbauer-
messer lösen.
- ③ Die Metall-Abziehbilder vorsichtig auf das Mod-
ell aufbringen.

COMMENT APPLIQUER LES TRANSFERTS METAL

- ① Enlever le film transparent.
- ② Prélever les transferts métalliques avec la
pointe d'un couteau de modélisme.
- ③ Apposer soigneusement les transferts métalli-
ques sur le modèle.

13 ボディの塗装
Painting body
Bemalung der Karosserie
Peinture de la carrosserie

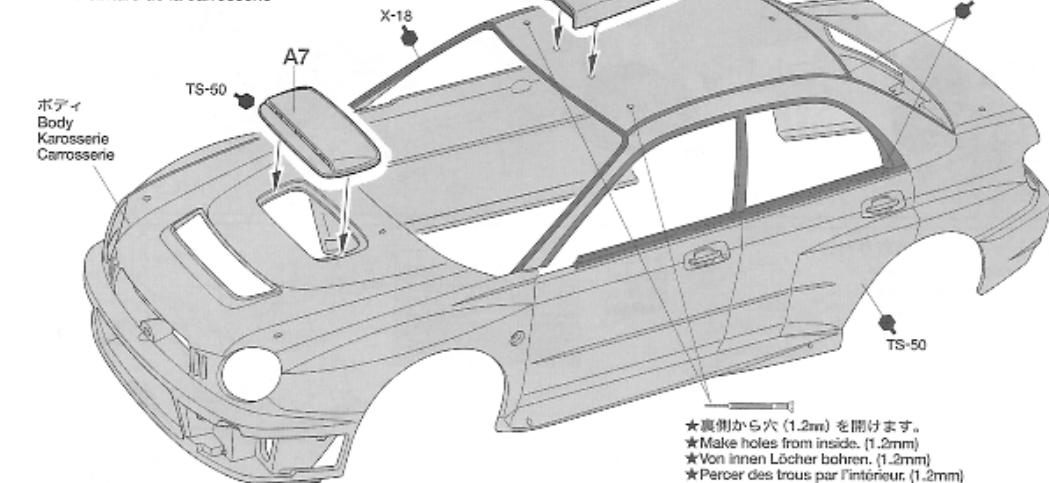

- ★裏側から穴 (1.2mm) を開けます。
- ★Make holes from inside. (1.2mm)
- ★Von innen Löcher bohren. (1.2mm)
- ★Percer des trous par l'intérieur. (1.2mm)

《マスクシールの貼り方》

- ウィンドウ部を塗装するときはマスクシールを使用します。マスクシールは場所にあったシールを貼ってください。
- ①ウィンドウの彫刻にあわせて内側(室内側)からマスクシールを貼ります。隙間から塗料が入らないようにしっかり貼ります。
- ②説明書の中で指示された部分をタミヤカラーで塗装してください。スプレーを使用するときはマスクシールの貼られていない面もマスキングテープ(別売)でマスキングしてください。
- ③塗料が完全に乾ききる前にマスキングをはがします。

●Paint windows using masking seals included in kit. Masking seal numbers correspond to parts

numbers.

- ① Refer to the instructions and mask off windows from inside (interior) using masking seals included in kit.
- ② Paint windows with Tamiya paints. When using spray paint, mask off the other sides using masking tape (available separately).
- ③ Before paint has completely cured, remove masking seals.

●Die Fenster unter Verwendung der beiliegenden Abkleber lackieren. Die Nummer der Abkleber entspricht der Teilenummer.

- ① Beachten Sie die Bauanleitung und kleben Sie Fenster von innen (Innenraum) mit den im Bausatz enthaltenen Abklebern ab.
- ② Lackieren Sie die Fenster mit Tamiya-Farben.

Bei Verwendung von Sprühpflanzen ist auch die Rückseite unter Verwendung von (getrennt erhältlichen) Abklebeband abzukleben.

- ③ Abkleber vor dem endgültigen Trocknen der Farbe anziehen.

●Peindre les vitres en utilisant les masques inclus dans le kit. Les numéros des masques correspondent aux numéros des pièces.

- ① Se reporter aux instructions et cacher les vitres de l'intérieur en employant les masques fournis dans le kit.
- ② Peindre les vitres avec des peintures Tamiya. Si on utilise de la peinture en bombe, cacher les autres zones avec de la bande cache.
- ③ Enlever les masques avant séchage complet de la peinture.

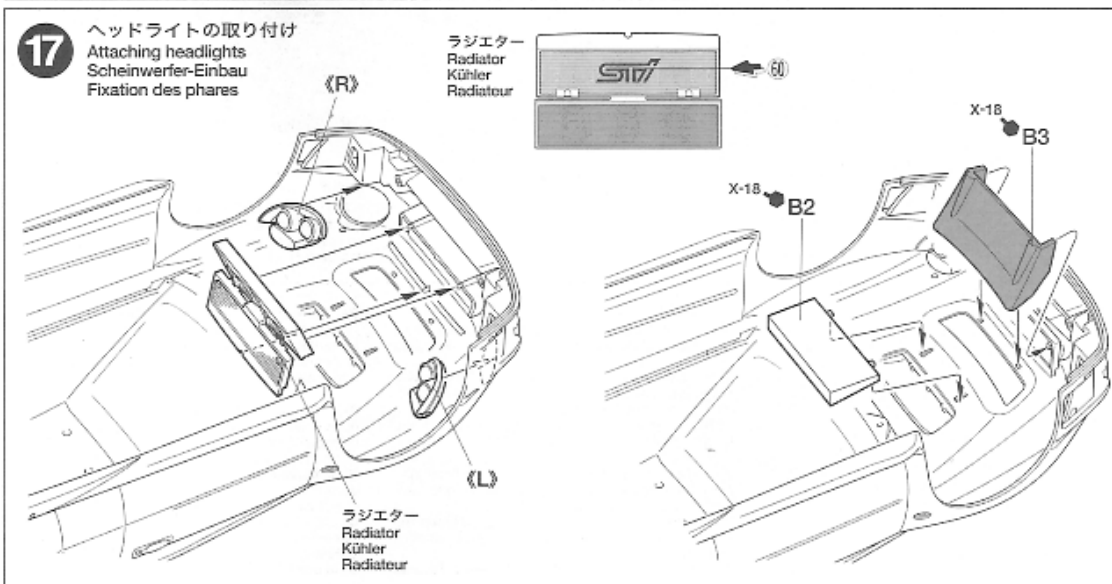
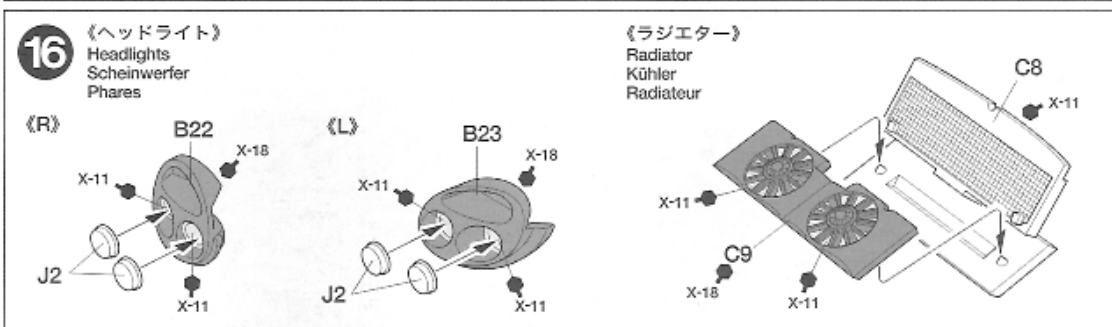
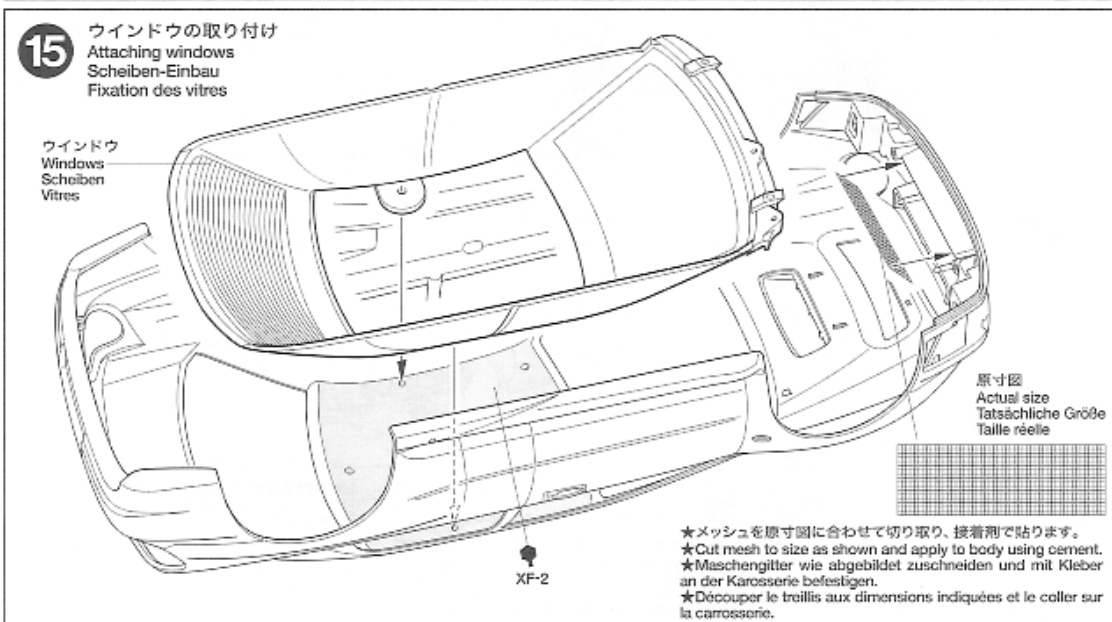
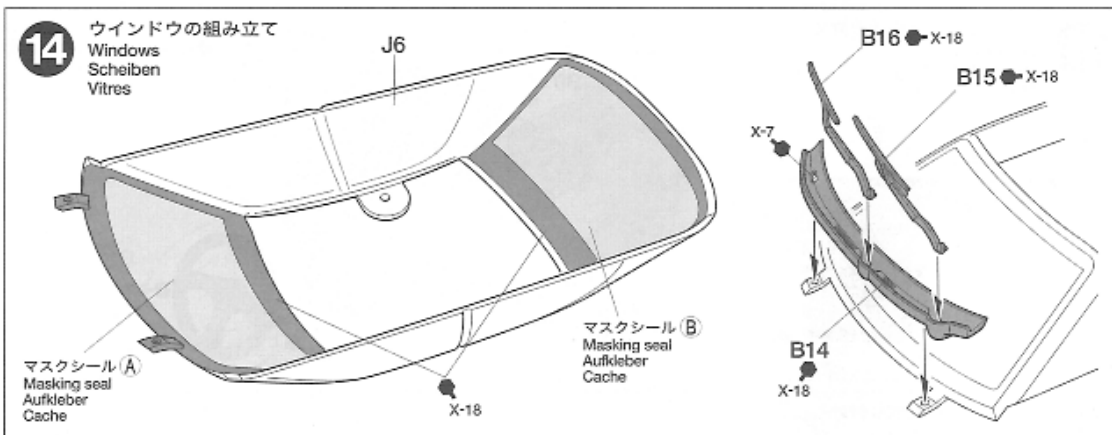

18

《テールランプ》
Taillights
Rücklicht
Feux arrière

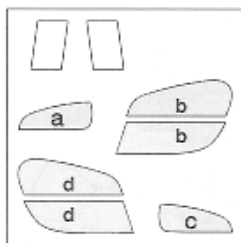

★図にそって切り取ります。
★Cut as shown.
★Wie zuschneiden.
★Découper comme montré.

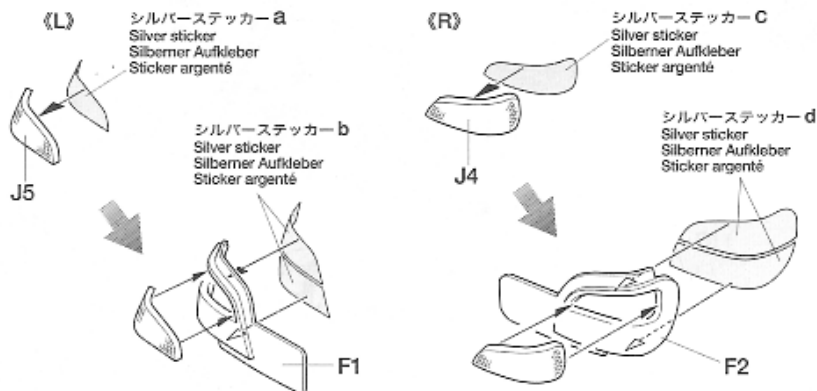

19

テールランプの取り付け
Attaching taillights
Rücklicht-Einbau
Fixation des feux arrière

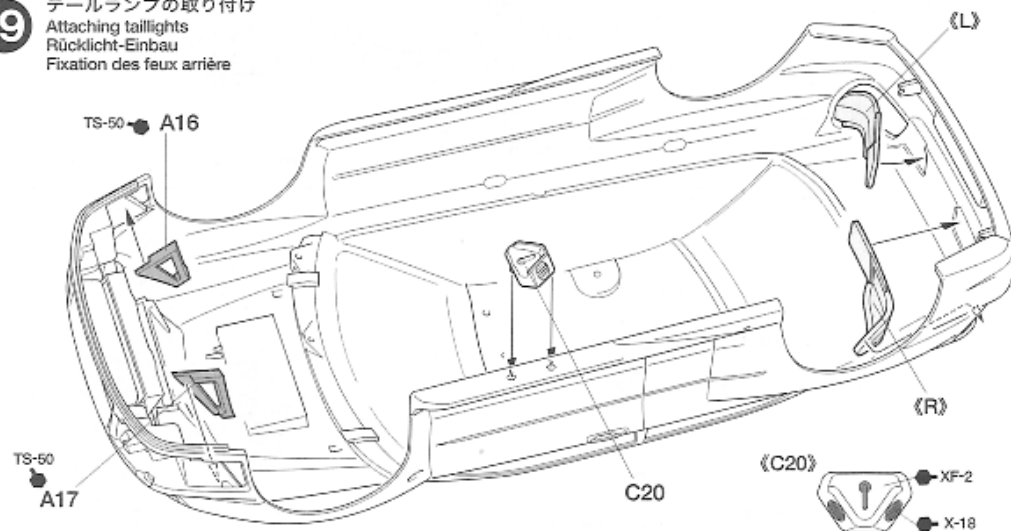

20

シャーシの取り付け
Attaching chassis
Chassis-Einbau
Fixation du châssis

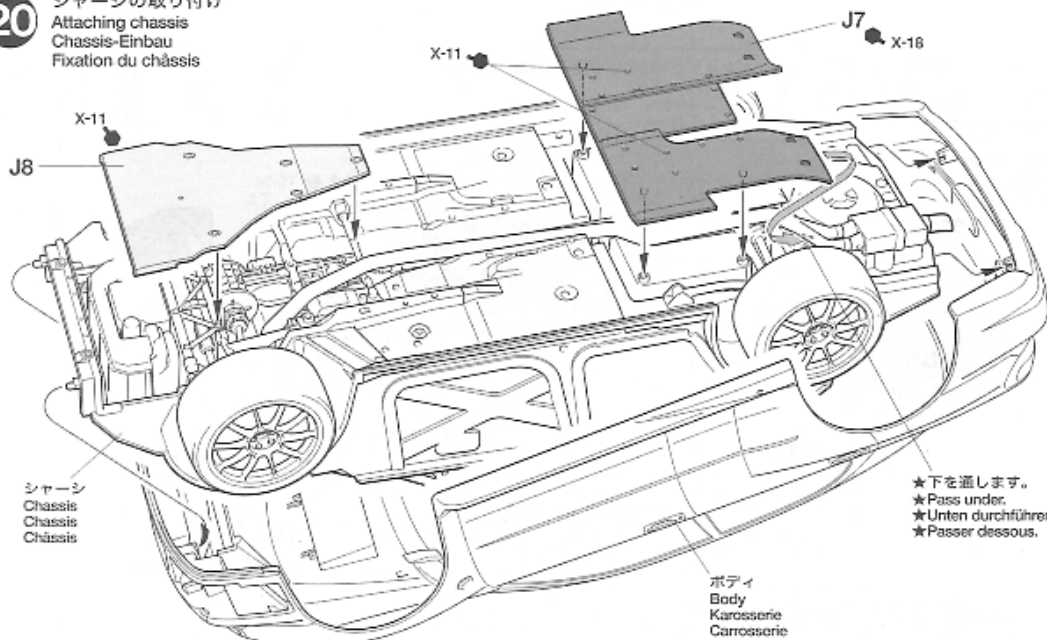

★下を通します。
★Pass under.
★Unten durchführen.
★Passer dessous.

TECH TIPS / 組み立てアドバイス

●デカールを曲面になじませる。
ボディやヘルメットなどの曲面にデカールをなじませる方法です。
① 蒸しタオル、または熱めのお湯を絞ったタオルを用意します。
② デカールを張り付け位置にのせたら、タオルでデカールを押しつけるようにして形になじませます。

●DECAL APPLICATION
How to apply decals with curved portions.
① Prepare hot and damp towel.
② Move decal into position and press down with

towel.

●DECAL APPLICATION
Aufbringung von Aufklebern an gewölbten Flächen.
① Feuchtheißes Tuch bereithalten.
② Aufkleber in die gewünschte Lage bringen und mit Tuch andrücken.

●DECAL APPLICATION
Comment apposer les decals sur les parties incurvées.
① Préparer une serviette humide très chaude.
② Aposer le decal à son emplacement et appuyer dessus avec la serviette.

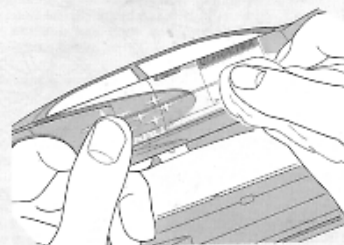

21

ボディ部品の取り付け
Attaching body parts
Karosserieteile-Einbau
Fixation des accessoires

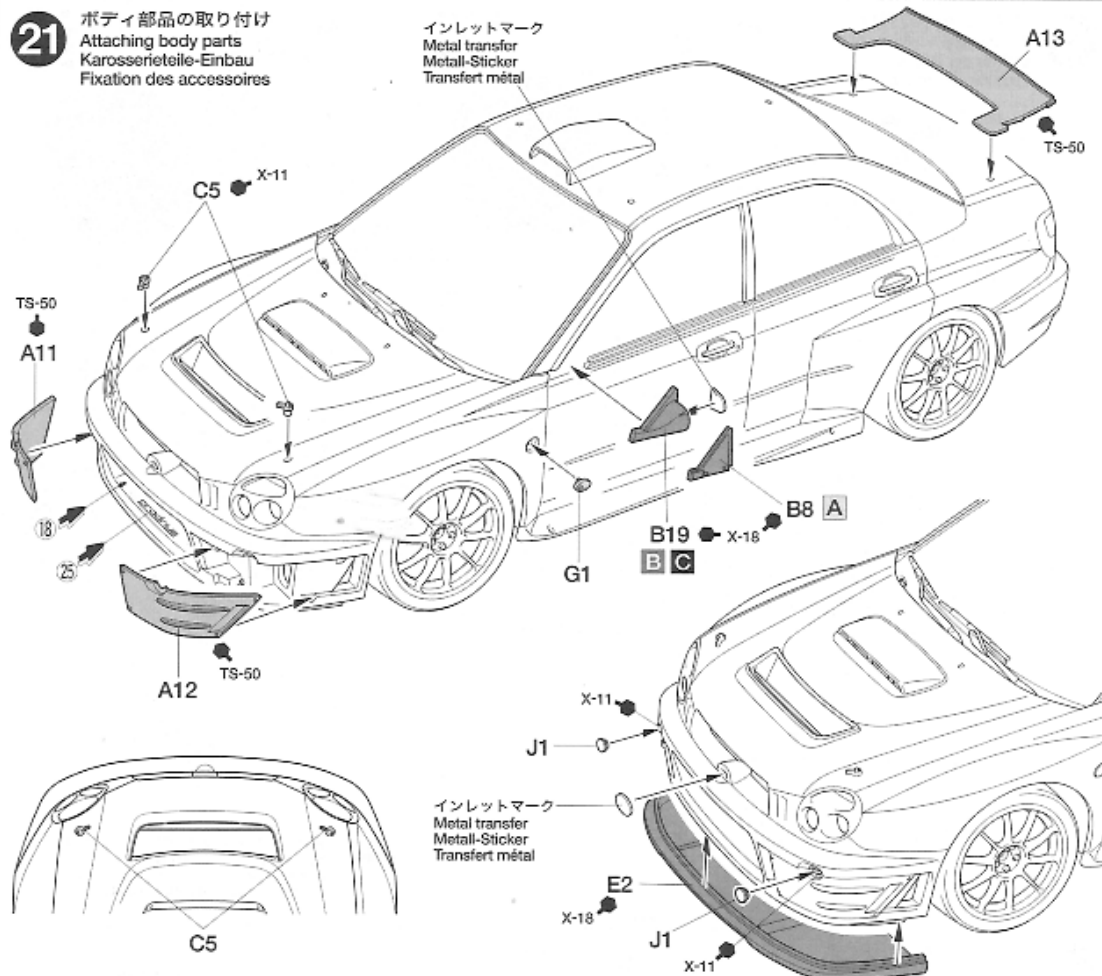

- ★C6を取り付けるまえにスライドマークを貼ってください。
- ★Apply decal prior to attaching part C6.
- ★Vor Einbau von Teil C6 Abziehbild anbringen.
- ★Apposer la décals avant d'attacher la pièce C6.

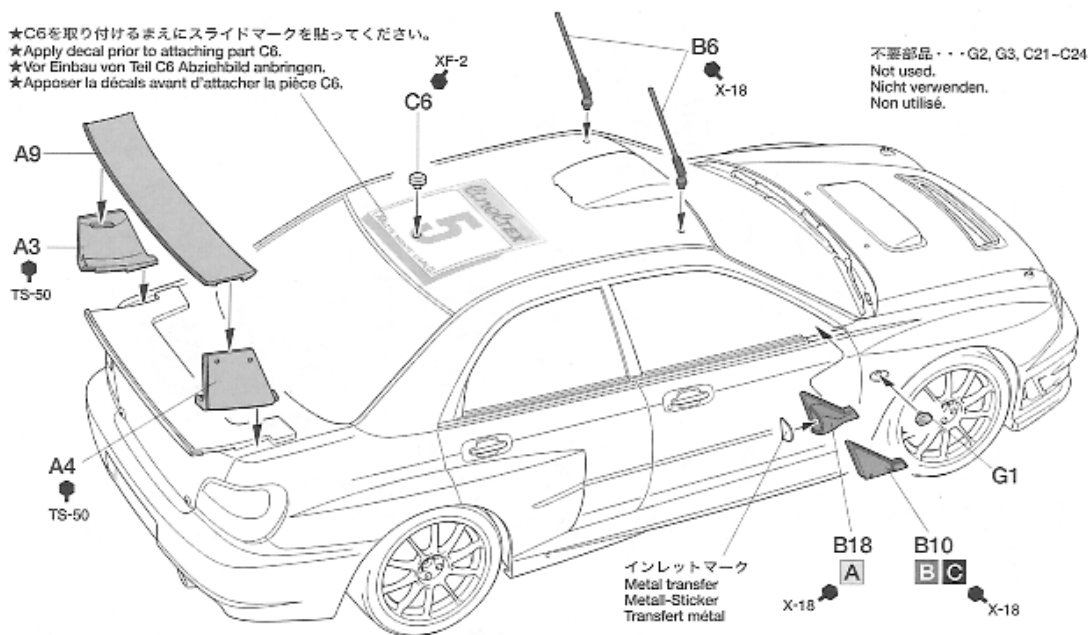

不要部品・・・G2, G3, C21-C24
Not used.
Nicht verwenden.
Non utilisé.

PAINTING

《スバル・インプレッサ WRC 2001の塗装》
2001年の世界ラリー選手権で活躍したスバル・インプレッサWRCは、ソニックブルーマイカと呼ばれる濃いメタリックブルー1色で仕上げられ、スバルのコーポレートマークである6連星が、鮮やかな蛍光イエローでボディサイドやリヤに大きく描かれています。6連星のマークや多くのスポンサーステッカーはスライドマークで用意しましたので、P10を参考に貼ってください。また室内やシャシ下面の塗装は説明図中に示してあります。

Painting the Subaru Impreza WRC 2001
The Subaru Impreza WRC which challenged the 2001 World Rally was painted in a light metallic blue called Sonic Blue Mica. Subaru's corporate marking, a series of six fluorescent yellow stars dotted every part of the body. The six star mark and other sponsor marks have been reproduced as decals. Please refer to the diagram for their application.

Lackierung des Subaru Impreza WRC 2001
Der Subaru Impreza WRC 2001, welcher um die Rallye Weltmeisterschaft 2001 mitkämpfte, war in hellem Metallicblau mit dem Namen Sonic Blue Mica lackiert. Subaru's einheitliche Markierung, eine Reihe von 6

leuchtenden, gelben Sternen, zierte jeden Bereich der Karosserie. Die 6-Sterne-Markierung und andere Sponsoren-Markenzeichen wurden als Aufkleber wiedergegeben. Bezüglich deren Anbringung bitte das Schaubild beachten.

Décoration de la Subaru Impreza WRC 2001
La carrosserie de la Subaru Impreza WRC participant au Championnat du Monde des Rallyes 2001 était entièrement bleu clair métallisé, Sonic Blue Mica. Le logo Subaru, une série de six étoiles jaune fluo apparaissait sur tous les côtés de la carrosserie. Le logo à six étoiles et les autres logos de sponsors sont fournis sous forme de décals. Se reporter aux schémas pour les apposer.

MARKINGS

- A**....5 (ゼッケン5号車
Car No.5)
- B**....6 (ゼッケン6号車
Car No.6)
- C**....18 (ゼッケン18号車
Car No.18)

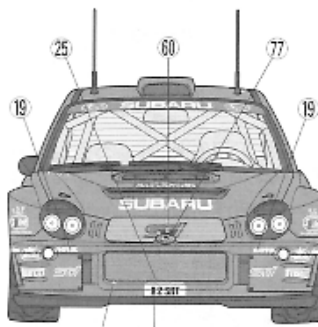

A: 42 B: 43 C: 44

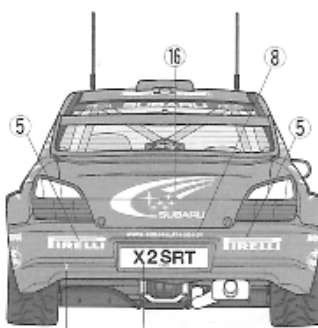

A: 31 B: 32 C: 33

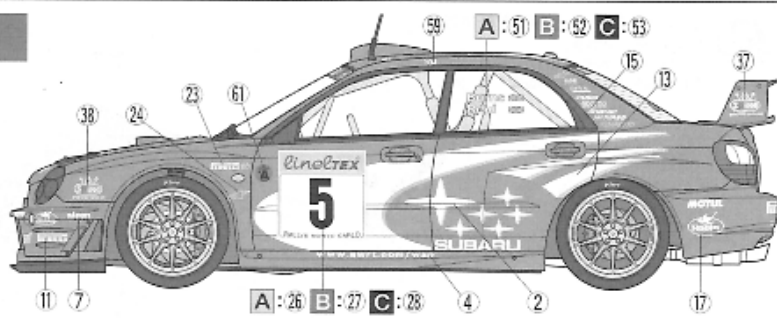

A: 51 B: 52 C: 53

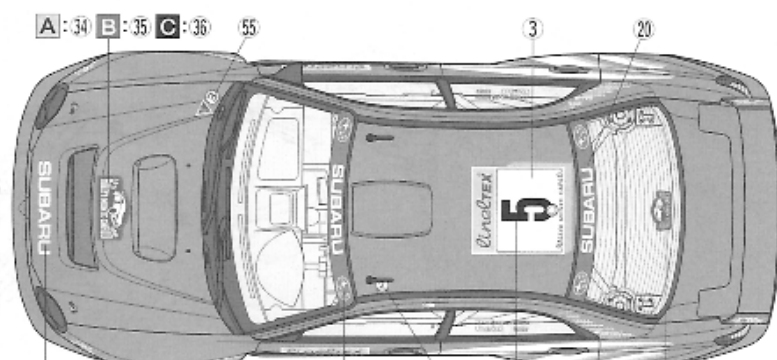

A: 34 B: 35 C: 36

A: 25 B: 27 C: 28

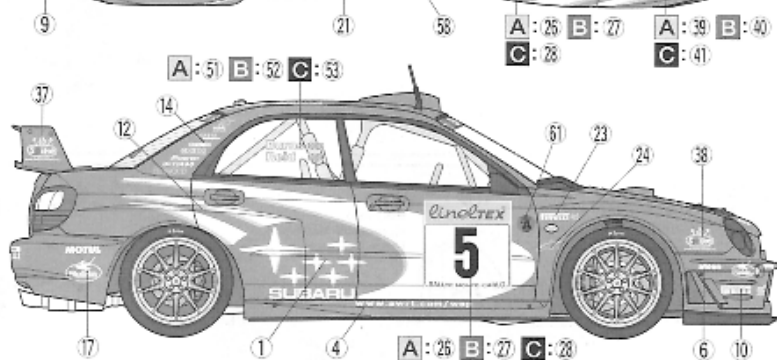

A: 51 B: 52 C: 53

A: 25 B: 27 C: 28

APPLYING DECALS

- 《スライドマークのはりかた》
 ①はりたいマークをハサミで切りぬきます。
 ②マークをぬるま湯に10秒ほどひたしてからタオル等の布の上におきます。
 ③台紙のはしを手で持ち、貼るところにマークをスライドさせてモデルに移してください。
 ④指に少し水をつけてマークをぬらしながら、正しい位置にずらしします。
 ⑤やわらかい布でマークの内側の気泡をおし出しながら、おしつけるようにして水分をとります。

DECAL APPLICATION
 1. Cut off decal from sheet.

- Dip the decal in tepid water for about 10 sec. and place on a clean cloth.
- Hold the backing sheet edge and slide decal onto the model.
- Move decal into position by wetting decal with finger.
- Press decal gently down with a soft cloth until excess water and air bubbles are gone.

ANBRINGUNG DES ABZIEHBILDES
 1. Abziehbild vom Blatt ausschneiden.
 2. Das Abziehbild ungefähr 10 Sek. in lauwarmes Wasser tauchen, dann auf sauberen Stoff legen.
 3. Die Kante der Unterlage halten und das Abziehbild auf das Modell schieben.
 4. Das Abziehbild an die richtige Stelle schieben und dabei mit dem Finger das Abzieh-

- bild naßmachen.
- Das abziehbild mit weichem Stoff ganz andrücken, bis kein überflüssiges Wasser und keine Luftblasen mehr vorhanden sind.

APPLICATION DES DECALCOMANIE
 1. Découpez la décalcomanie de sa feuille.
 2. Plongez la décalcomanie dans de l'eau tiède pendant 10 secondes environ et posez sur un linge propre.
 3. Retenez la feuille de protection par le côté et glissez la décalcomanie sur le modèle réduit.
 4. Placez la décalcomanie à l'endroit voulu en lamouillant avec un de vos doigts.
 5. Pressez doucement la décalcomanie avec un tissu doux jusqu'à ce que l'eau en excès et les bulles aient disparu.

AFTER MARKET SERVICE CARD

When purchasing Tamiya replacement parts, please take or send this form to your local Tamiya dealer so that the parts required can be correctly identified and supplied. Please note that specifications, availability and price are subject to change without notice.

Parts code	ITEM 24240
0332285	Body
0000476	A Parts
0000476	B Parts
0000477	C Parts
0000478	D Parts
0000479	E Parts
0000434	F Parts
0000435	G Parts
0000480	H Parts (Painted)
0112006	J Parts
9402298	Tire Bag
4611011	Mesh
9442023	2x3mm Poly Cap (4 pcs.)
1402467	Decal (a)
1402468	Decal (b)
1422227	Metal Transfer
1422228	Silver Sticker
1422226	Masking Seal
1052456	Instructions

《郵便振替のご利用法》
 郵便局の払込用紙の通信欄にこのカードを参考にITEM番号、スケール、製品名、部品名、数量を必ずご記入ください。振込人住所欄には電話番号もお書きください。口座番号: 00810-9-1118、加入者名: 田宮模型でお振込ください。

SUBARU IMPREZA WRC 2001

1/24 スバル インプレッサWRC 2001

部品をなくしたり、こわした方は、下のステッカーが貼られたカスタマーサービス取次店でご注文いただけます。当社カスタマーサービスに直接ご注文する場合は、このカードの必要部品を○でかきこみ代金を現金書留または、定額小為替(100円以下は切手可)と一緒に申し込みたい。なお、ご送金にはタミヤカードや郵便振替、代金着払いもご利用いただけます。

《お問い合わせ電話番号》
 静岡 054-283-0003
 東京 03-3899-3765 (静岡へ自動転送)
 営業時間/平日▶8:00~20:00 土、日、祝日▶8:00~17:00

ボディ	490円(0332285)
Aパーツ	540円(0000475)
Bパーツ	530円(0000476)
Cパーツ	360円(0000477)
Dパーツ	340円(0000478)
Eパーツ	340円(0000479)
Fパーツ	300円(0000434)
Gパーツ	300円(0000435)
Hパーツ	350円(0000480)

Jパーツ	400円(0112006)
タイヤ袋(メッシュ、ポリキャップ含む)	290円(9402298)
マーク (a)	240円(1402467)
マーク (b)	260円(1402468)
インレットマーク	200円(1422227)
シルバーステッカー	180円(1422228)
マスクングステッカー	190円(1422226)

★上記の価格は予告なく変更となる場合があります。

For Japanese use only! ITEM 24240

住所

電話 () -

氏名

