



LOTUS 25

COVENTRY CLIMAX

1/20 GRAND PRIX COLLECTION NO.44
READY TO ASSEMBLE STATIC DISPLAY MODEL KIT



1/20グランプリコレクションNO.44
ロータス25コベントリークライマックス
フルディスプレイモデル

Throughout the history of Formula 1 Grand Prix starting from 1950, Formula 1 cars have undergone numerous innovative developments. Many of them were accomplished by the Team Lotus led by a genius, Colin Chapman. Above all, invention of the monocoque construction chassis was one of his most epoch-making creations. It was in 1962 when the Team Lotus entered their Lotus 25 using the monocoque construction chassis for the first time in the Formula one history. The monocoque frame formed by bending thin aluminum plates made it possible to obtain more rigidity and lighter weight at the same time, compared to the "Space Frame" construction with steel pipes which was commonly used until then. The Lotus 25

Im Lauf der Geschichte des Formel 1 Grand Prix mit dem Beginn 1950 wurden die Formel 1 Autos zahllosen innovativen Entwicklungen unterzogen, wie etwa dem Mittelmotor oder der Bodeneffekt-Technologie. Viele davon wurden vom Team Lotus ausgeführt, das von dem genialen Antony Colin Bruce Chapman geleitet wurde. Vor allem Anders war die Erfindung des Monocoque-Chassis eine seiner epochalsten Schöpfungen. Es war im Jahr 1962, als das Team Lotus erstmalig in der Geschichte der Formel Eins mit seinem Lotus 25 unter Einsatz eines Chassis in Monocoque-Konstruktion antrat. Der Monocoque-Rahmen, hergestellt aus dünnen, gebogenen Aluminiumplatten ermöglichte gleichzeitig eine höhere Festigkeit und ein, im Vergleich zu dem bis dahin normalerweise verwendeten "Fachwerk"-Rahmen aus Stahlrohren, geringeres Gewicht. Der Lotus 25

Tout au long de l'histoire des Grands Prix de Formule 1, qui débuta en 1950, les voitures ont connu un développement constant et une succession d'innovations. Nombreuses de ces innovations sont dues au team Lotus dirigé par le génial Anthony Colin Bruce Chapman. Le châssis monocoque est l'une de ses créations les plus retentissantes. C'est en 1962 que le team Lotus engagea en course la Lotus 25, la première voiture de construction monocoque de l'histoire de la Formule 1. Le monocoque était constitué de fines plaques, d'aluminium mises en forme. Comparée à la structure tubulaire en acier utilisée jusqu'alors, le monocoque offrait une rigidité bien meilleure pour un poids inférieur. La Lotus 25 était propulsée par le très fiable moteur V8 1,5 litres développé

1950年に確立されたF1世界選手権。その長い歴史の中で、様々な規定変更を受けながらマシンは速さを求めて進歩してきました。大きな技術革新はまず1958年にクーバーによってエンジンのミッドシップ化からはじまり、第二の大きな技術革新となったのが、1962年に登場したコーリン・チャップマン率いるチーム・ロータスのロータス25でした。それまでの、鋼管を鳥かごのように組み合わせたスペースフレームから、薄いアルミ板を箱形に成形して高い剛性と軽量化を実現したモノコックフレームをF1マシンとして初めて採用。特に、剛性をいっそう高めるために左右にD字型の断面を持つ筒状構造材を配置したツインチューブモノコックと呼ばれたこの構成は、ドライバーの背後に加えて左右の筒状構造材の中にゴムバッグ製の燃料タンクを設けたスペース効率にも優れたものでした。エンジンはコベントリー・クライマックス製の1.5リッターV8。排気脈動を利用するため、両バンク

were powered by the highly reliable 1.5 liter, V8 cylinder engine developed by the Coventry Climax. The front suspension system used rocking arm in-board spring type, while the rear end used lower A and upper I arms with two radius rods. With the talented driver Jim Clark at the wheel, the Lotus 25 earned three victories in its debut season of 1962. In the following 1963 season, the Lotus 25 and Jim Clark gained stunning seven victories out of ten races, bringing not only the driver's championship to him but also the manufacturer's title to Lotus for the first time. With its innovative features, the Lotus 25 had a profound influence in the design of the Formula 1 cars, and the glorious history of the Lotus arose from this car.

wurde von dem besonders zuverlässigen 1,5 Liter V8-Zylinder Motor angetrieben, der von Coventry-Climax entwickelt wurde. Die Vorderradaufhängung war als Schwingarm mit innenliegender Feder ausgeführt, während man im Heck unten A- und oben I-Lenker mit zwei Parallellenkern verwendete. Mit dem hochtalentierten Fahrer Jim Clark am Steuer erzielte der Lotus 25 in seiner Anfangssaison 1962 sofort drei Siege. In der folgenden 1963er Saison erreichte der Lotus 25 mit Jim Clark sieben tolle Siege in zehn Rennen, was ihm nicht nur die Fahrer-Weltmeisterschaft sondern auch Lotus erstmalig den Konstrukteurs-Titel einbrachte. Mit seinen innovativen Merkmalen übte der Lotus 25 einen tiefgreifenden Einfluß auf die Entwicklung der Formel 1 Autos aus, und die glanzvolle Geschichte von Lotus begann mit diesem Auto.

par Coventry Climax. La suspension avant était à basculeurs avec ressorts internes tandis qu'à l'arrière on trouvait des triangles inférieurs et des tirants supérieurs monobras. Avec le talentueux Jim Clark au volant, la Lotus 25 remporta trois victoires lors de sa première saison. Durant la saison 1963 qui suivit, le duo Lotus 25/Jim Clark remporta sept courses sur un total de dix. Cette année là, Jim Clark devint champion de monde des pilotes et Lotus celui des constructeurs pour la première fois de son histoire. Avec ses multiples innovations, la Lotus 25 a eu une influence profonde sur la conception des voitures de Formule 1 qui suivirent. Elle constitue également le point de départ de la glorieuse épopée du team Lotus.

の排気管は上部で複雑に組み合わされたクロスオーバータイプとなっています。サスペンションはフロントがロッキングアーム・インボードスプリング、リヤがロー・逆Aアーム、アッパーIアームに2本のラジアスロッドが加えられていました。ロータス25は、デビューシーズンの62年に天才と呼ばれたジム・クラークのドライビングにより3勝を上げ、翌63年は10戦中7勝と圧倒的な強さでチャンピオンを獲得。その後のすべてのF1マシンがモノコック構造を採用したのはいうまでもありません。さらに、エンジンをリヤバルクヘッド（隔壁）に直結してシャシーの構造部材としたロータス49、ウエッジシェイプノーズ・サイドラジエーターを採用したロータス72、グランドエフェクトカーのロータス78など、コーリン・チャップマンは次々に革新的なアイデアをマシンに投入。チーム・ロータスにとって、ロータス25はF1での先進性を確立した最初の成功作となったのです。

作る前にかならず
お読み下さい。

READ BEFORE ASSEMBLY.
ERST LESEN — DANN BAUEN.
A LIRE AVANT ASSEMBLAGE.

- このキットは組み立てモデルです。作る前に必ず説明書を最後までお読み下さい。また小学生などの低年齢の方が組み立てる時は、保護者の方もお読み下さい。
- 接着剤や塗料は、必ずプラスチックモデル用をお使い下さい。(別売り)
- メッキ部品を接着する際は、必ず接着面のメッキをはがして下さい。

- Read carefully and fully understand the instructions before commencing assembly. A supervising adult should also read the instructions if a child assembles the model.
- Remove plating from areas to be cemented.

- Bevor Sie mit dem Zusammenbau beginnen, sollten Sie alle Anweisungen gelesen und verstanden haben. Falls ein Kind das Modell zusammenbaut, sollte ein beaufsichtigender Erwachsener die Bauanleitung ebenfalls gelesen haben.

- An den Klebestellen muß die Chromschicht abgeschabt werden.
- Bien lire et assimiler les instructions avant de commencer l'assemblage. La construction du modèle par un enfant doit s'effectuer sous la surveillance d'un adulte.
- Enlever le revêtement chromé des parties à encoller.

★下図の工具を用意して下さい。

- ★Tools recommended
- ★Benötigtes Werkzeug
- ★Outils nécessaires
- ★接着剤 (プラスチック用)

Cement
Kleber
Colle

ニッパー

Side cutters
Seitenschneider
Pince coupante

ナイフ

Modeling knife
Modelliermesser
Couteau de modéliste

ピンセット

Tweezers
Pinzette
Précettes

はさみ

Scissors
Schere
Ciseaux



- ★その他にヤスリ(紙ヤスリ)も用意して下さい。
- ★File or sand paper can come in handy.
- ★Benutzen Sie eine Feile oder Schleifpapier.
- ★Une lime ou papier abrasif peut être utile.

● 塗装指示のマークです。タミヤカラーのカラーナンバーで指示しました。
This mark denotes numbers for Tamiya Paint colors. / Dieses Zeichen gibt die Tamiya-Farbnummern an. / Ce signe indique la référence de la peinture TAMIYA à utiliser.

- TS-16 ●イエロー / Yellow / Gelb / Jaune
- TS-17 ●アルミシルバー / Gloss aluminum / Alu-Silber / Aluminium brillant
- TS-43 ●レーシンググリーン / Racing green / Renn-Grün / Vert Racing
- X-2 ●ホワイト / White / Weiß / Blanc
- X-7 ●レッド / Red / Rot / Rouge
- X-11 ●クロームシルバー / Chrome silver / Chrom-Silber / Aluminium chromé
- X-12 ●ゴールドリーフ / Gold leaf / Gold glänzend / Doré
- X-18 ●セミグロスブラック / Semi gloss black / Seidenglanz Schwarz / Noir satiné
- X-22 ●クリアー / Clear / Klarlack / Vernis translucide
- XF-1 ●フラットブラック / Flat black / Matt Schwarz / Noir mat
- XF-10 ●フラットブラウン / Flat brown / Matt Braun / Brun mat
- XF-16 ●フラットアルミ / Flat aluminum / Matt Aluminium / Aluminium mat
- XF-56 ●メタリックグレイ / Metallic grey / Grau-Metallic / Gris métallisé
- XF-63 ●ジャーマングレイ / German grey / Deutsches Grau / Gris Panzer

注意

- 工具の使用には十分注意して下さい。特にナイフ、ニッパーなどの刃物によるケガや事故に注意して下さい。
- 接着剤や塗料は使用する前にそれぞれの注意書きをよく読み、指示に従って正しく使用し、使用する時は換気に十分注意して下さい。
- 小さなお子様のいる所での作業は避けて下さい。小さな部品の飲み込みや、ビニール袋をかぶっての窒息などの危険な状況が考えられます。

CAUTION

- When assembling this kit, tools including knives are

used. Extra care should be taken to avoid personal injury. ●Read and follow the instructions supplied with paints and/or cement, if used (not included in kit). Use plastic cement and paints only.

- Keep out of reach of small children. Children must not be allowed to suck any part, or pull vinyl bag over the head.

VORSICHT!

- Beim Zusammenbau dieses Bausatzes werden Werkzeuge einschließlich Messer verwendet. Zur Vermeidung von Verletzungen ist besondere Vorsicht angebracht.
- Wenn Sie Farben und/oder Kleber verwenden (nicht im Bausatz enthalten), beachten und befolgen Sie die dort beiliegenden Anweisungen. Nur Klebstoff

und Farben für Plastik verwenden. ●Bausatz von kleinen Kindern fernhalten. Verhüten Sie, daß Kinder irgendwelche Bauteile in den Mund nehmen oder Plastiktüten über den Kopf ziehen.

PRECAUTION

- L'assemblage de ce kit requiert de l'outillage, en particulier des couteaux de modélisme. Manier les outils avec précaution pour éviter toute blessure.
- Lire et suivre les instructions d'utilisation des peintures et ou de la colle, si utilisés (non inclus dans le kit). Utiliser uniquement une colle et des peintures spéciales pour le polystyrène.
- Garder hors de portée des enfants en bas âge. Ne pas laisser les enfants mettre en bouche ou sucer les pièces, ou passer un sachet vinyl sur la tête.

1 モノコックの組み立て
Attaching front lower arms
Befestigung des vorderen, unteren Armes
Fixation des triangles inférieurs avant

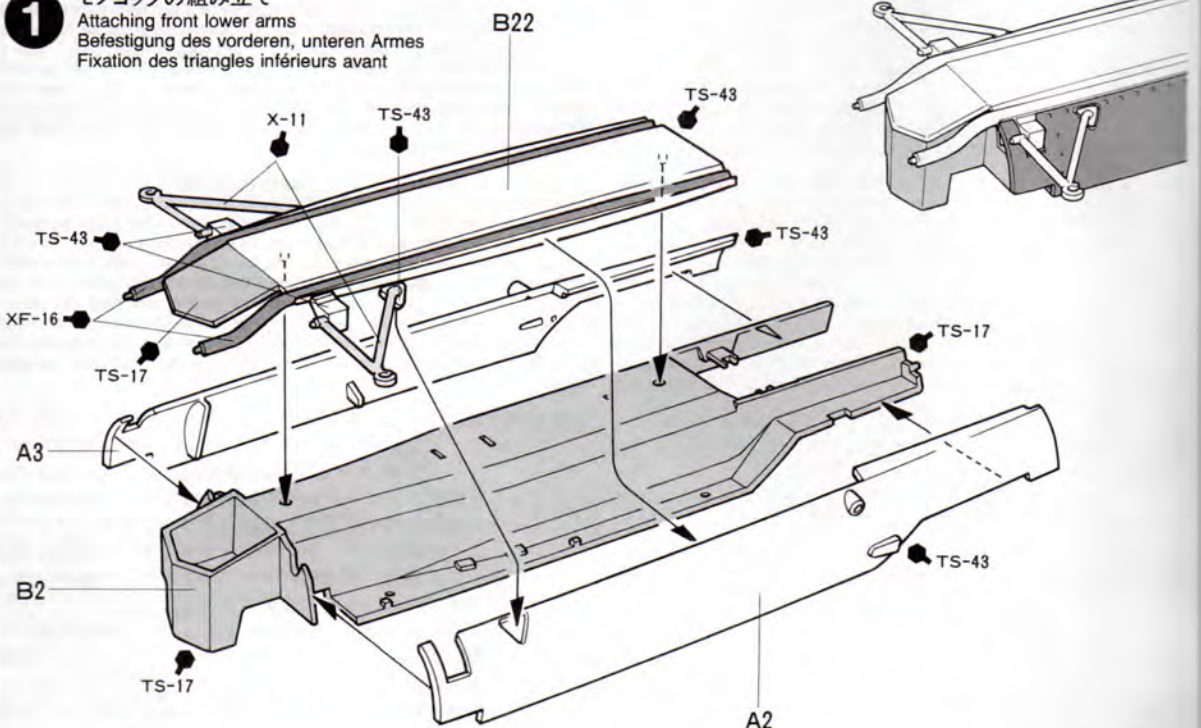

2 ペダルの取り付け
 Attaching front upper arms
 Befestigung des vorderen, oberen Armes
 Fixation des triangles supérieurs avant

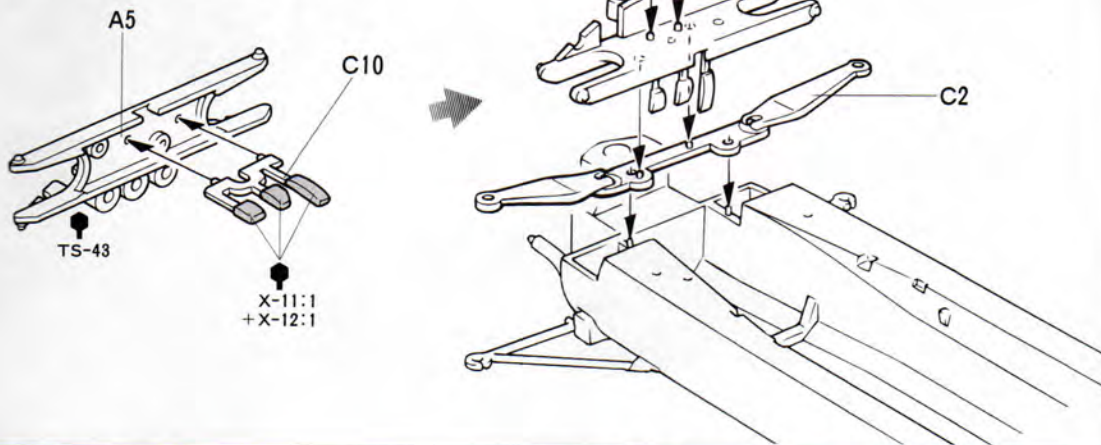

3 フロントアップライトの取り付け
 Attaching front uprights
 Einbau der Achsschenkel vorne
 Mise en place des fusées avant

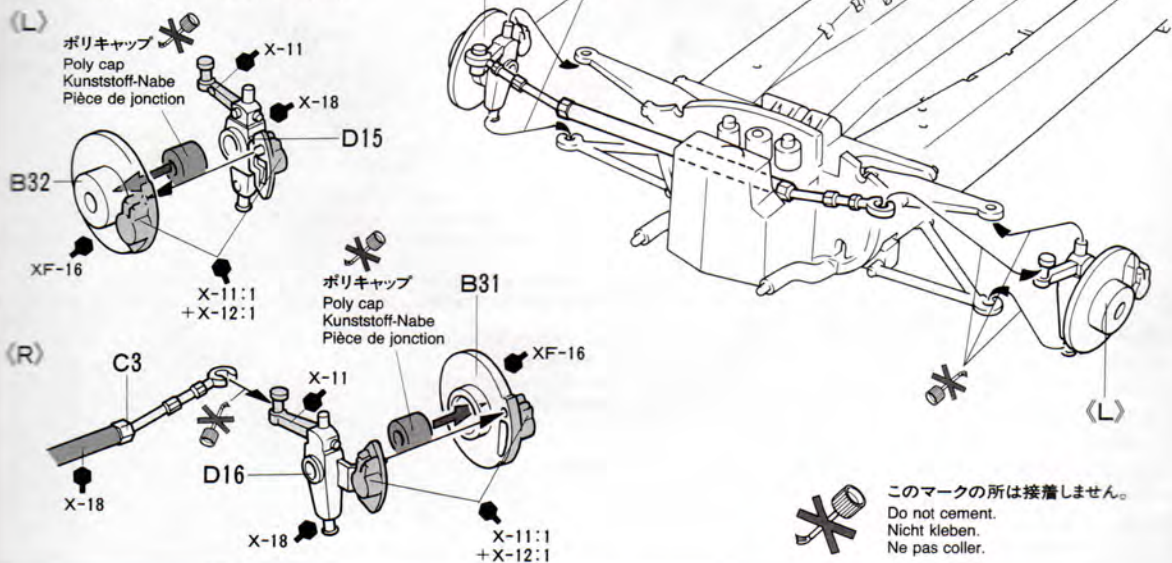

4 メーターパネルの取り付け
 Instrument panel
 Instrumentenbrett
 Tableau de bord

指示の番号のスライドマークをはります。
 Number of decal to apply.
 Nummer des Abziehbildes, das anzubringen ist.
 Numéro de la décalcomanie à utiliser.

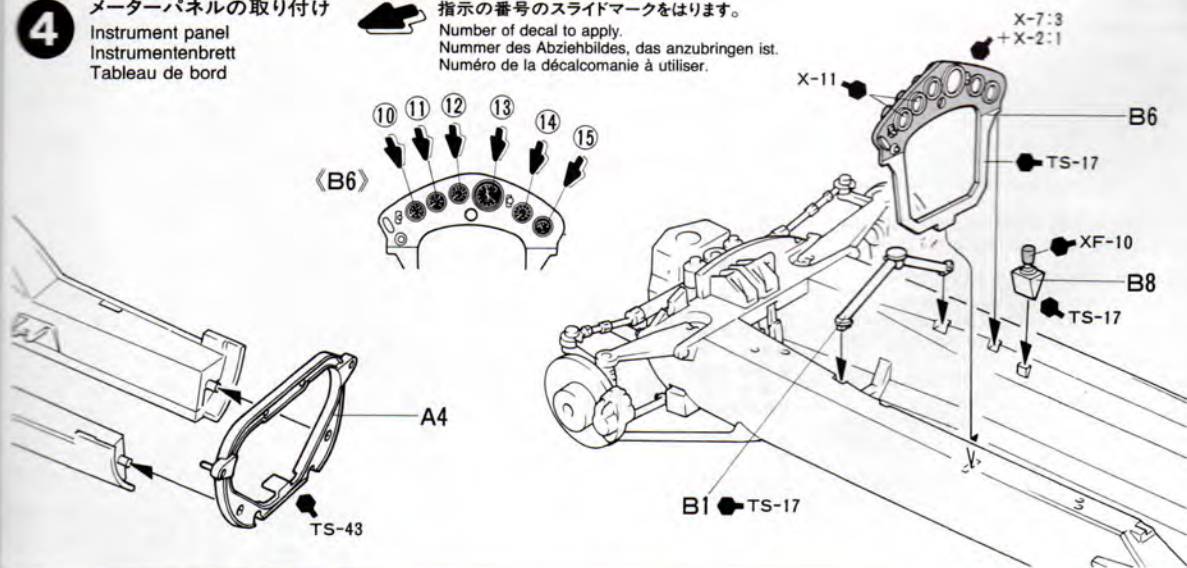

5 ラジエターの取り付け
 Attaching radiator
 Anbringung des Kühlers
 Fixation du radiateur

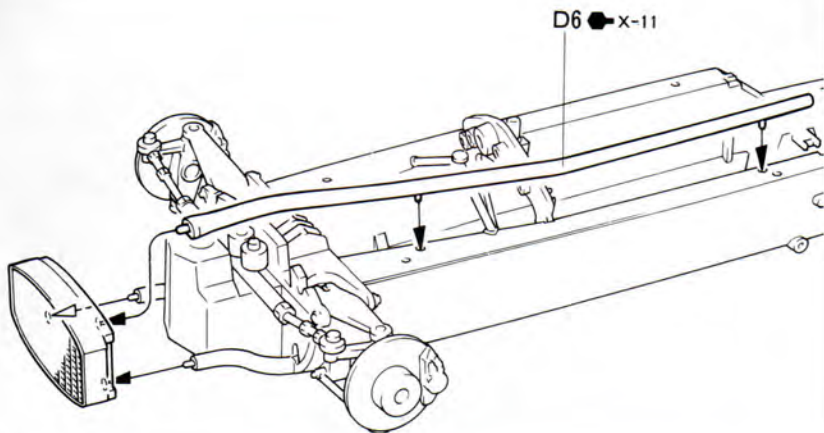
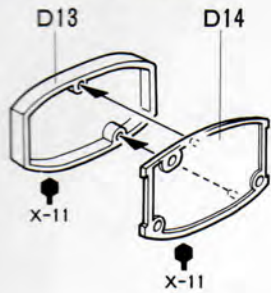

6 エアダクトの取り付け
 Attaching air ducts
 Luftkanäle-Einbau
 Fixation des rampes d'admission d'air

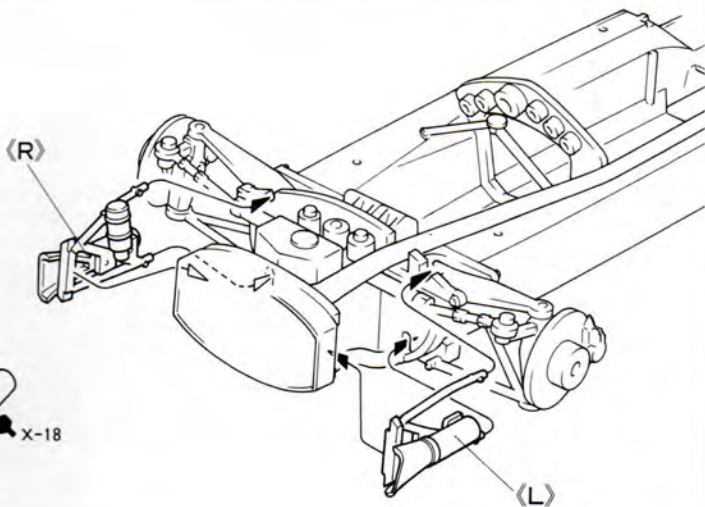
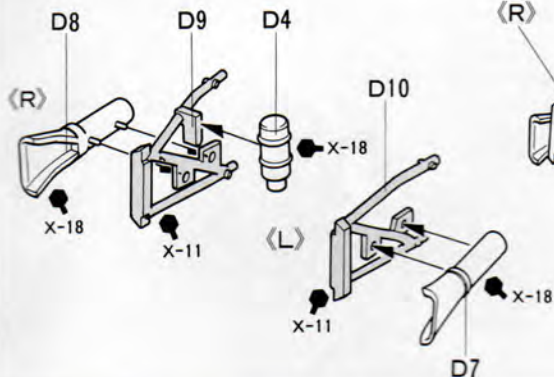

7 リヤサスペンションの取り付け
 Attaching rear suspension
 Hinterradaufhängung-Einbau
 Fixation de la suspension arrière

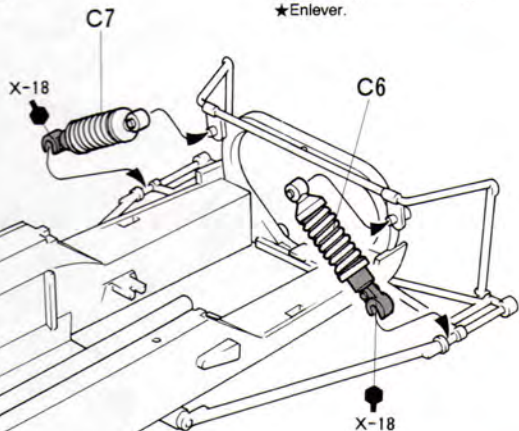
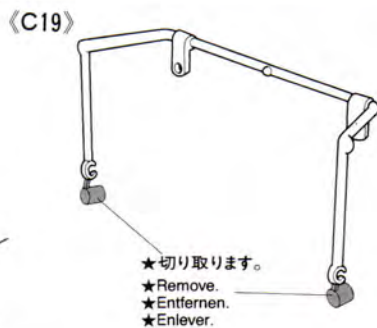
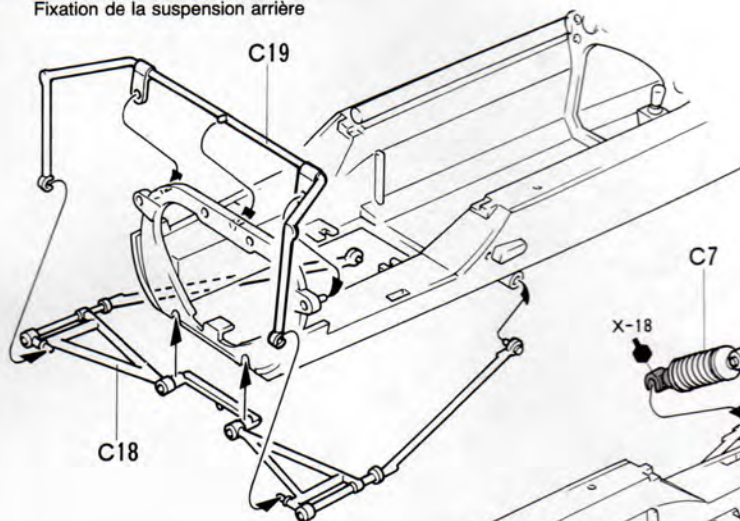

8 エンジンブロックの組み立て
 Engine block
 Motorblock
 Bloc moteur

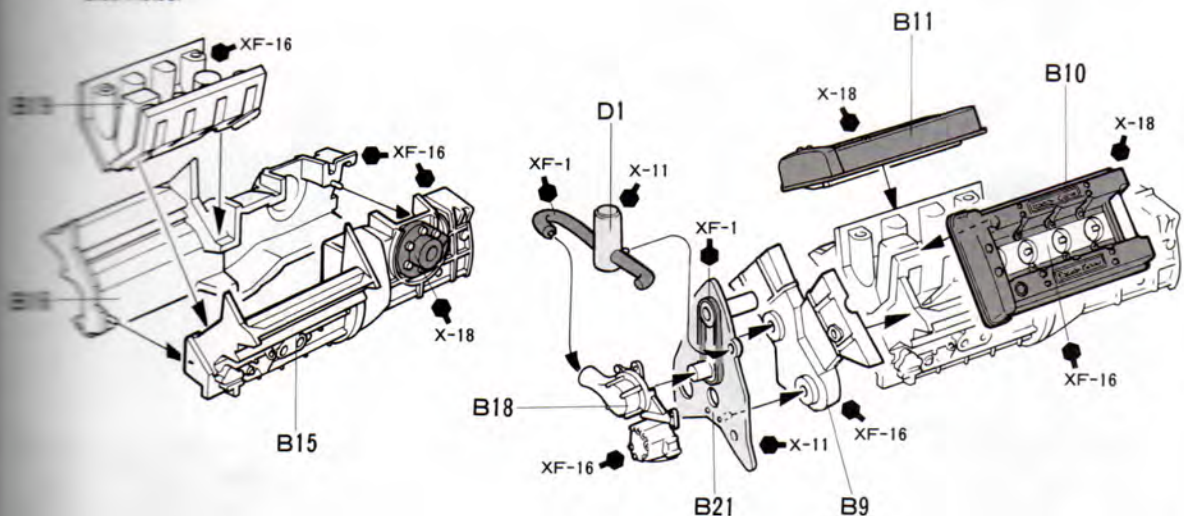

9 キャブレターの取り付け
 Attaching engine parts
 Motorteile-Einbau
 Fixation des pièces du moteur

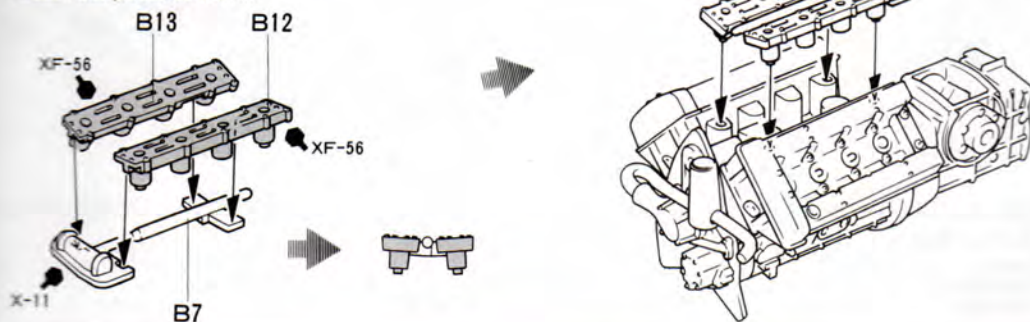

10 オイルパンの取り付け
 Oil pan
 Ölwanne
 Carter

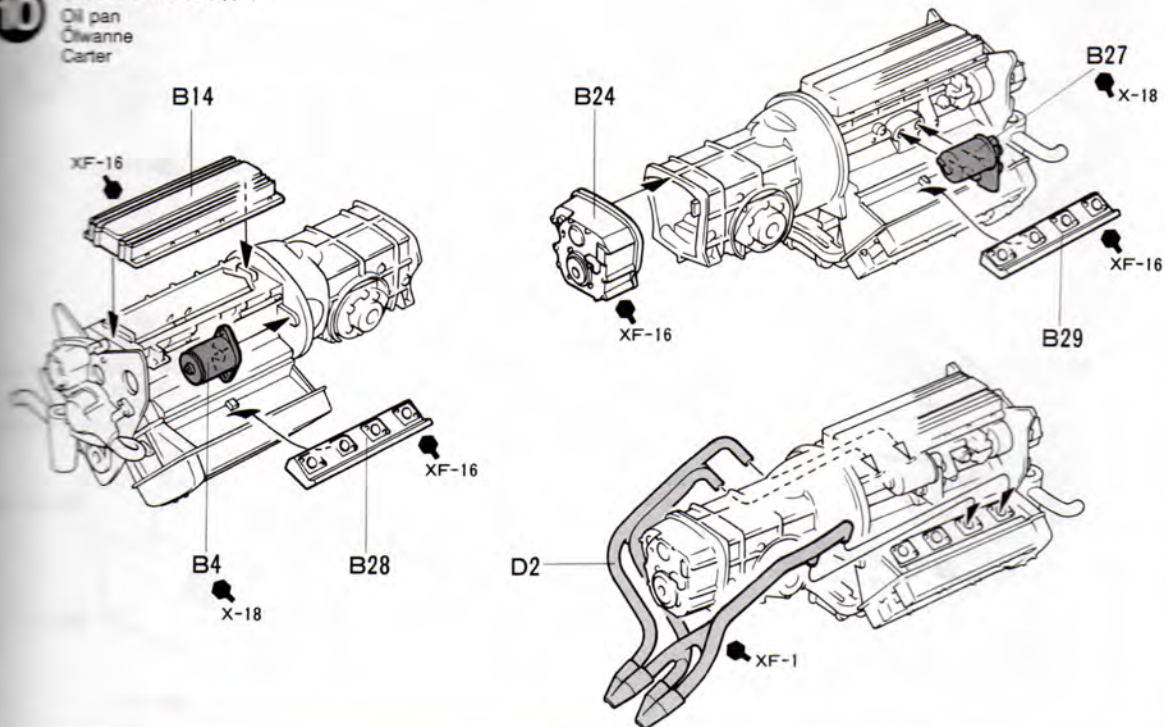

11 エキゾーストパイプの取り付け
 Attaching exhaust
 Einbau des Auspuffs
 Fixation des échappements

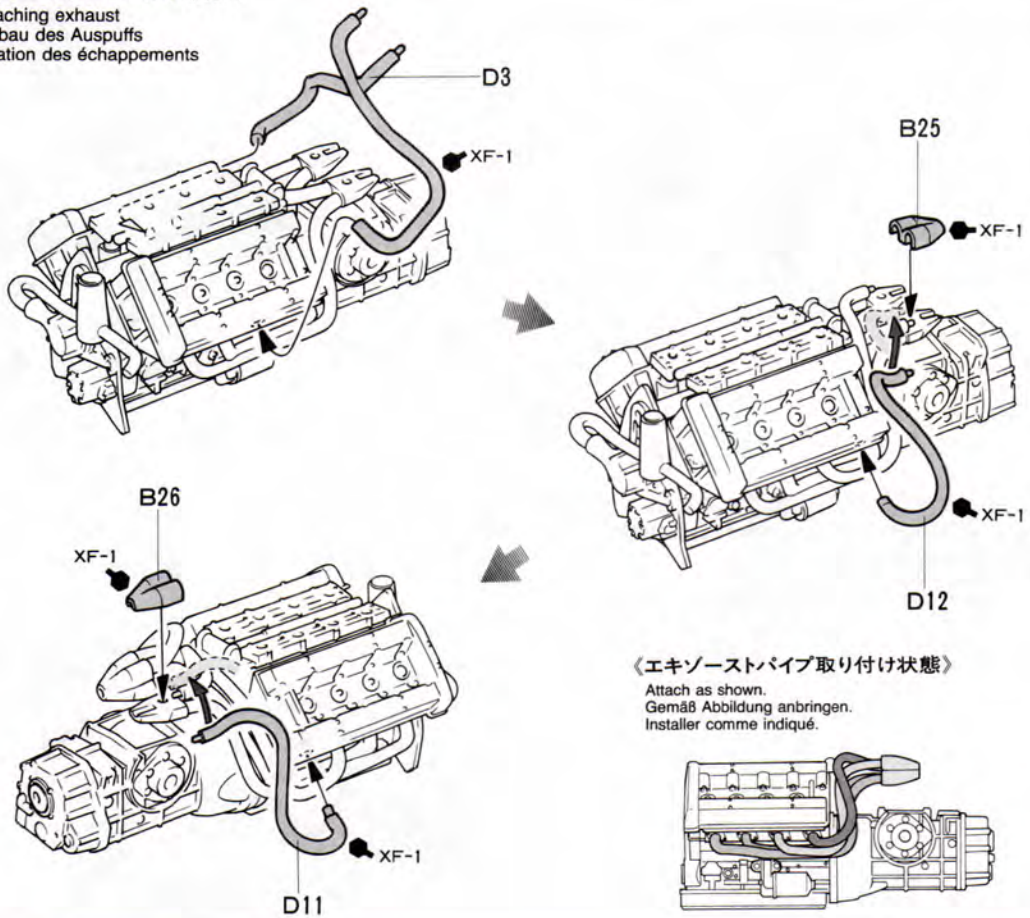

12 エンジンの取り付け
 Attaching engine
 Motor-Einbau
 Mise en place du moteur

エンジン
 Engine
 Motor
 Moteur

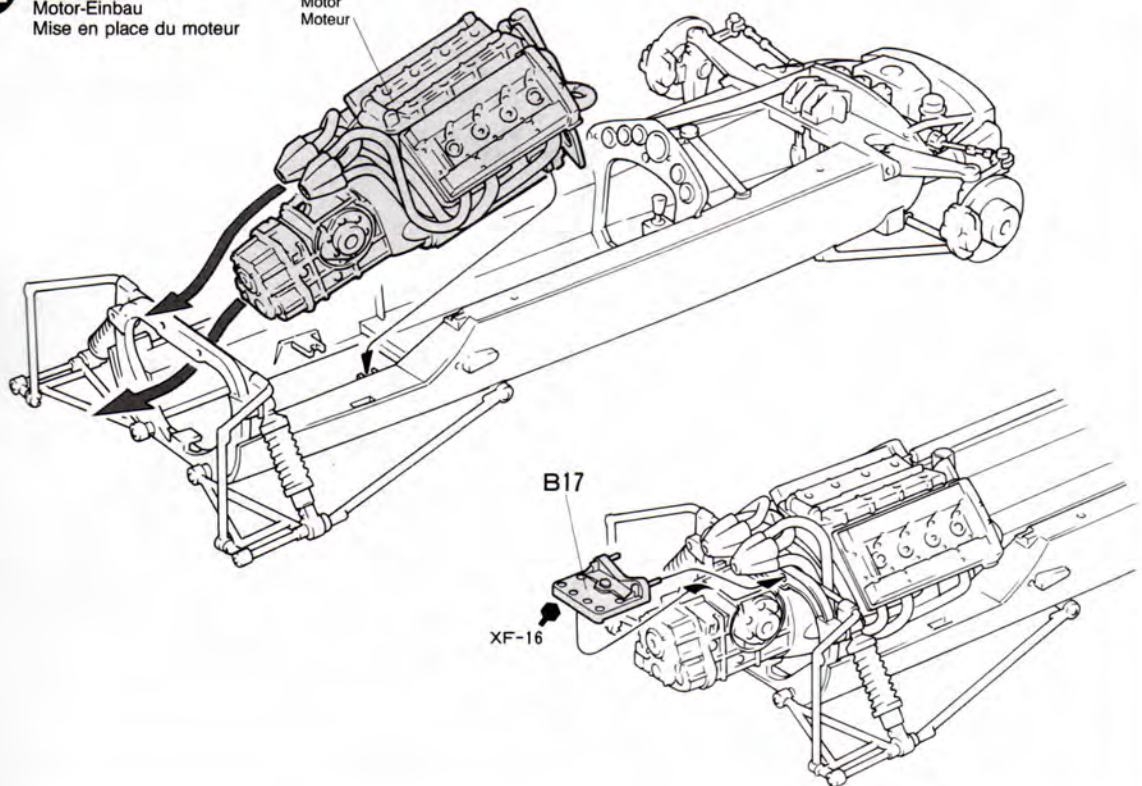

13 ドライブシャフト・リヤアップライト
Rear upright
Achsschenkel hinten
Fusée arrière

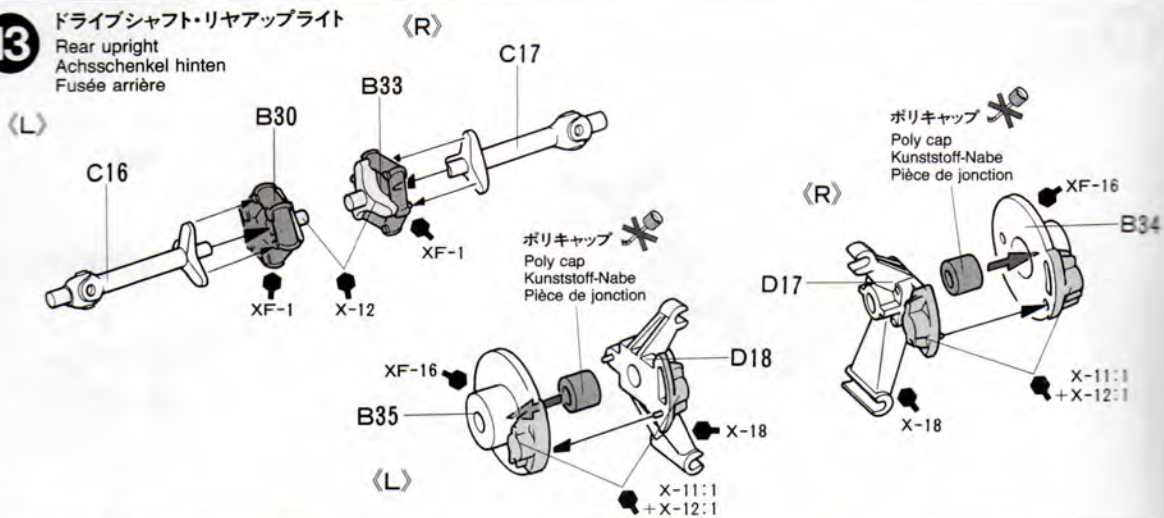

14 ドライブシャフト・リヤアップライトの取り付け
Attaching rear uprights
Einbau der Achsschenkel hinten
Mise en place des fusées arrière

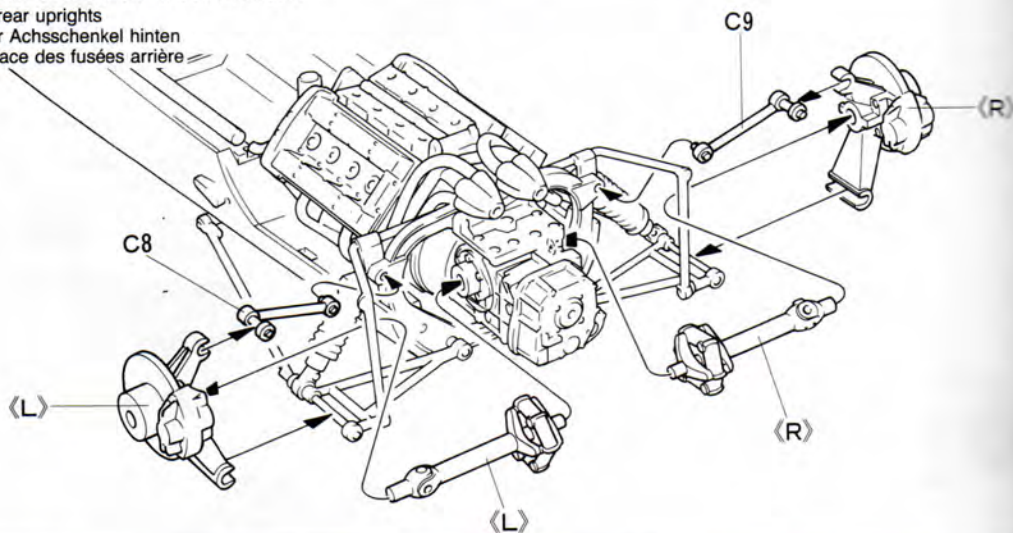

15 バルクヘッドの取り付け
Bulkhead
Trennwand
Cloison

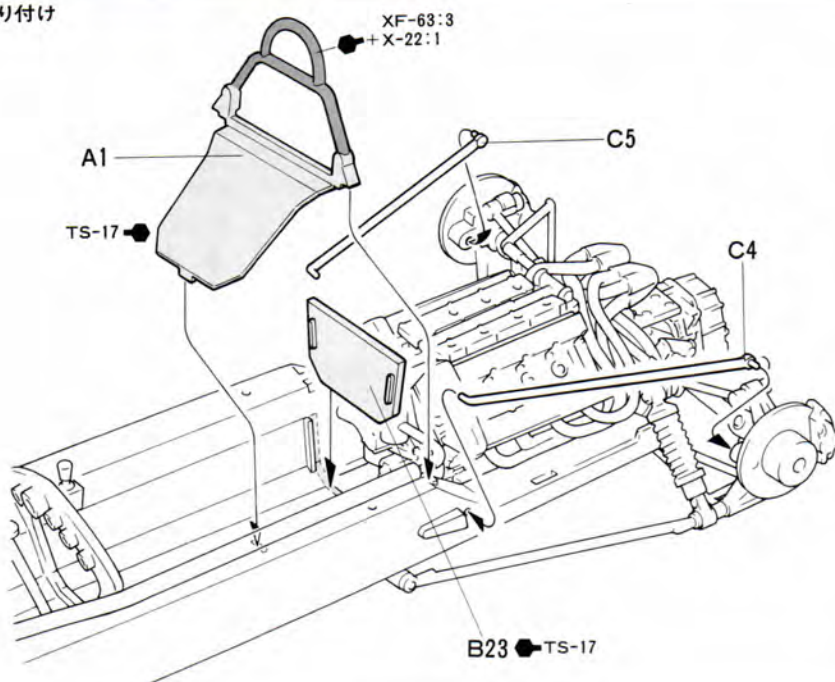

16

シート・マフラー類の取り付け

Attaching seat
Sitz-Einbau
Fixation du siège

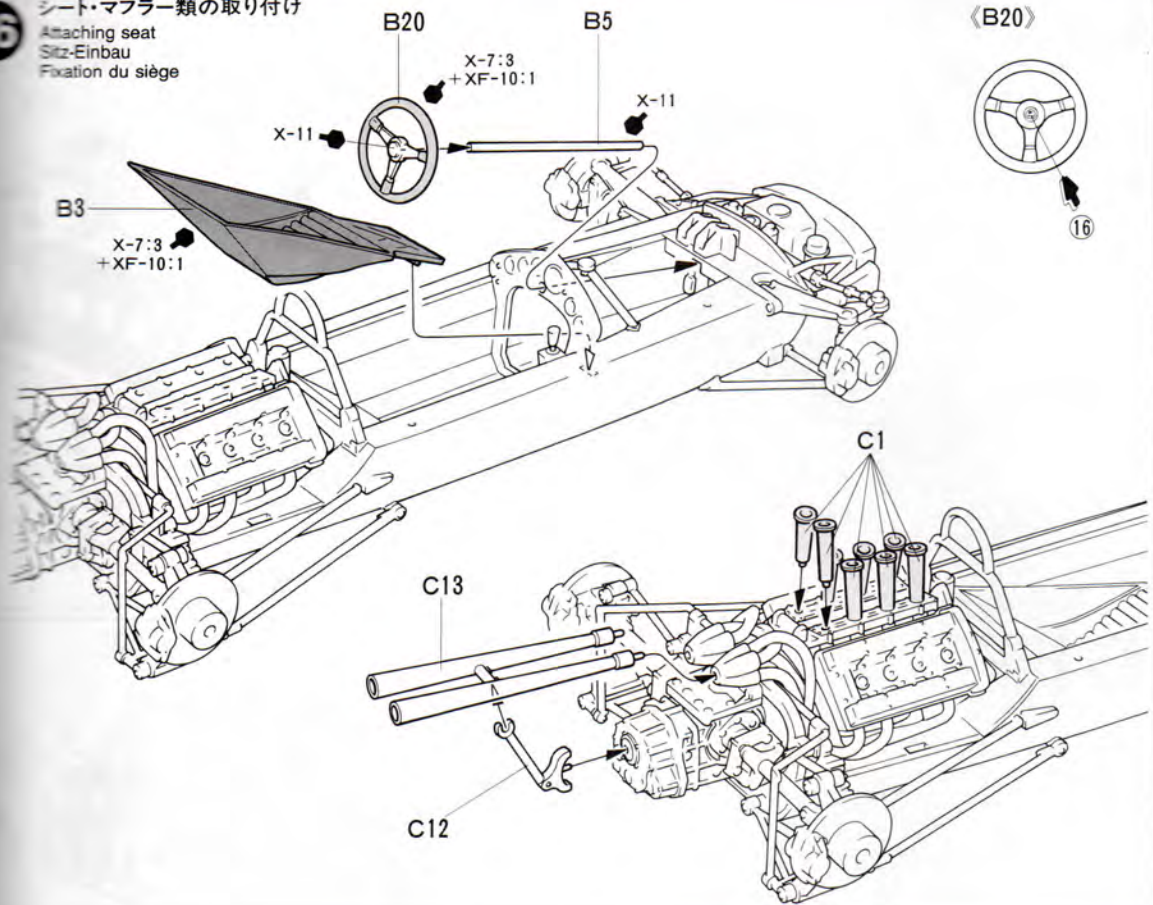

17

カウルの組み立て

Cowling
Verkleidung
Capotage

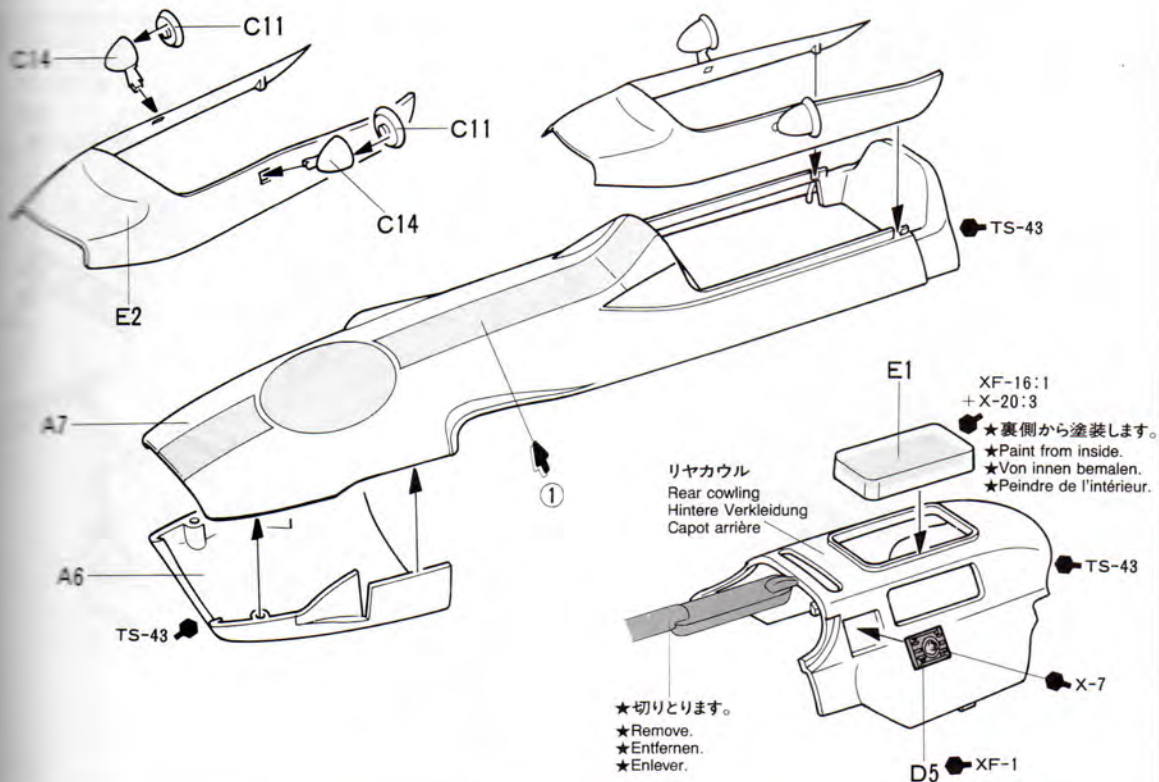

18**カウルの取り付け**

Attaching cowlings
Anbringen der Verkleidungen
Fixation des capots

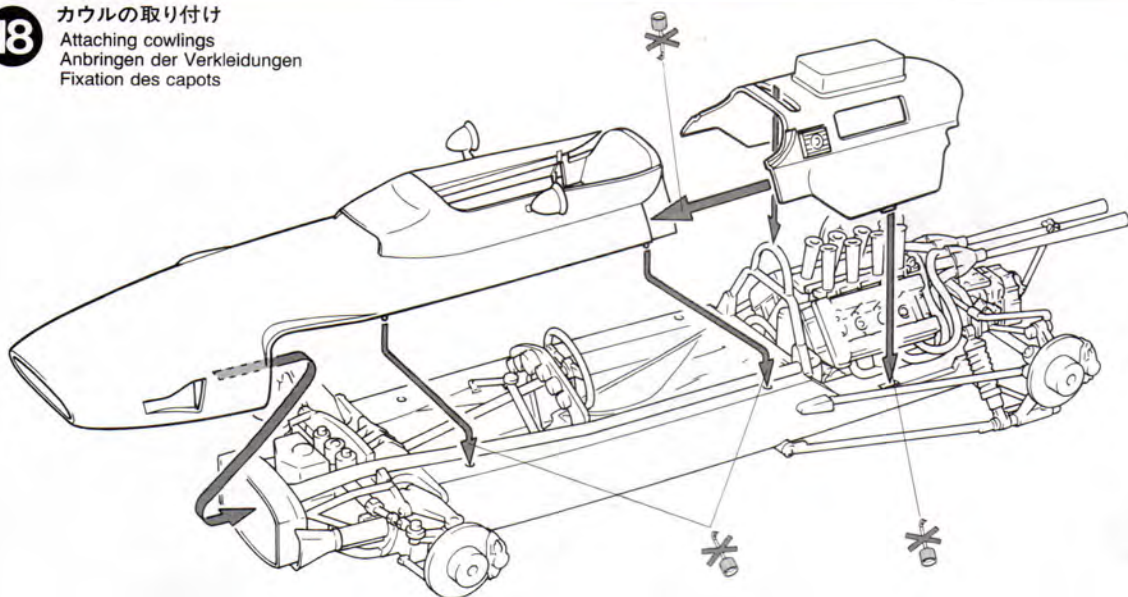
**19****タイヤの組み立て**

Wheel assembly
Rad-Zusammenbau
Assemblage des roues

★2個ずつ作ります。

★Make 2 each.

★Je 2 Satz anfertigen.

★Faire 2 jeux de chaque.

★タイヤは文字のある面を外側に取り付けます。

★Letters on tire direct outside.

★Beschriftung auf dem Reifen zeigt nach außen.

★Lettres sur la pneu dirigé vers l'extérieur.

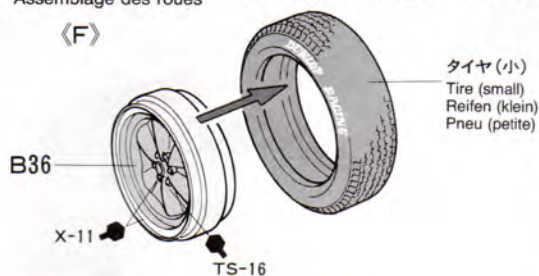
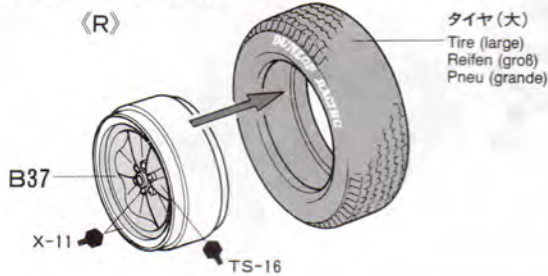
(F)**(R)**

タイヤ(大)
Tire (large)
Reifen (groß)
Pneu (grande)

20**タイヤの取り付け**

Attaching wheels
Einbau der Räder
Fixation des roues

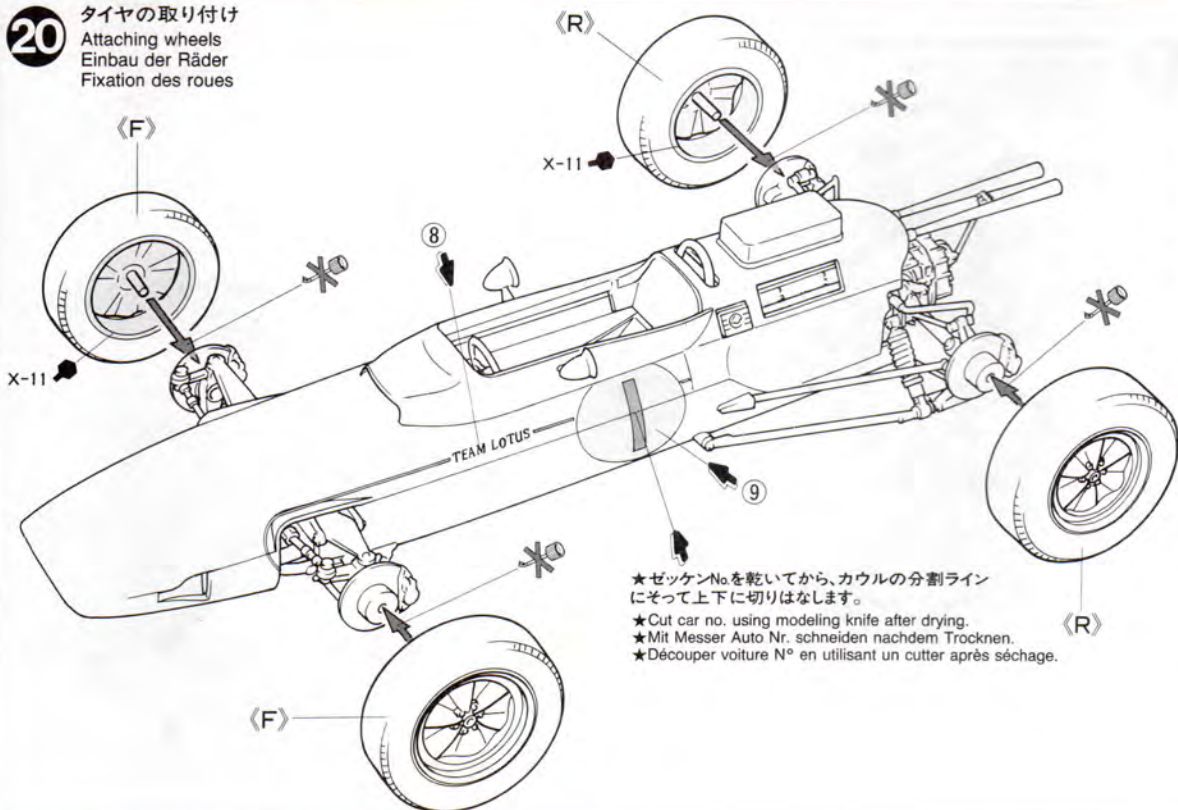

★ゼッケンNoを乾いてから、カウルの分割ラインにぞって上下に切りはなします。

★Cut car no. using modeling knife after drying.

★Mit Messer Auto Nr. schneiden nachdem Trocknen.

★Découper voiture N° en utilisant un cutter après séchage.

PAINTING

《ロータス25コベントリークライマックスの塗装》

1962年に登場し、F1初のモノコックフレームを採用してセンセーションを巻き起こしたロータス25は、イギリスのナショナルカラーでもある深みのあるグリーン色で塗装され、ホイールは鮮やかなイエローカラーで仕上げられていました。さらに、1963年の第5戦イギリスGPからボディのセンターにイエローのラインが入れられました。エンジンやコクピットなど細部の塗装は組立図中に示したので参考にして下さい。

PAINTING THE LOTUS 25 COVENTRY CLIMAX

The Lotus 25 Coventry Climax was painted in overall moss green with a yellow stripe. Detail painting is called out during construction and should be done at that time. Take care when overspraying the model with clear, as it could damage the decals if not properly applied.

LACKIERUNG DES LOTUS 25 COVENTRY CLIMAX

Der Lotus 25 Coventry Climax war rundum moosgrün lackiert und hatte einen gelben Streifen. Die Detailbemalung ist beim Zusammenbau beschrieben und sollte dort vorgenommen werden. Vorsicht ist beim Übersprühen des Modells mit Klarlack geboten, bei unsachgemäßer Anwendung könnten die Aufkleber beschädigt werden.

DECORATION DE LA LOTUS 25 COVENTRY CLIMAX

La Lotus 25 Coventry Climax était entièrement peinte en vert "mousse" avec une bande jaune. La peinture des détails doit s'effectuer lors de la construction. Vernir le modèle avec précaution, certains vernis pouvant endommager les décalcomanies.

APPLYING DECALS

《スライドマークのはりかた》

- ① はりたいマークをハサミで切りぬきます。
- ② マークをぬるま湯に10秒ほどひたしてからタオル等の布の上におきます。
- ③ 台紙のはしを手でもち、はる所にマークをスライドさせてモデルに移して下さい。
- ④ 指に少し水をつけてマークをぬらしながら、正しい位置にずらしします。
- ⑤ やわらかい布でマーク内側の気泡をおし出ししながら、おしつけるようにして水分をとります。

DECAL APPLICATION

1. Cut off decal from sheet.
2. Dip the decal in tepid water for about 10 sec. and place on a clean cloth.
3. Hold the backing sheet edge and slide decal onto the model.
4. Move decal into position by wetting decal with finger.
5. Press decal gently down with a soft cloth until excess water and air bubbles are gone.

ANBRINGUNG DES ABZIEHBILDES

1. Abziehbild vom Blatt ausschneiden.
2. Das Abziehbild ungefähr 10 Sek. in lauwarmes Wasser tauchen, dann auf sauberen Stoff legen.
3. Die Kante der Unterlage halten und das Abziehbild auf das Modell schieben.
4. Das Abziehbild an die richtige Stelle schieben und dabei mit dem Finger das Abziehbild naßmachen.
5. Das Abziehbild mit weichem Stoff ganz andrücken, bis kein überflüssiges Wasser und keine Luftblasen mehr vorhanden sind.

APPLICATION DES DECALCOMANIES

1. Découpez la décalcomanie de sa feuille.

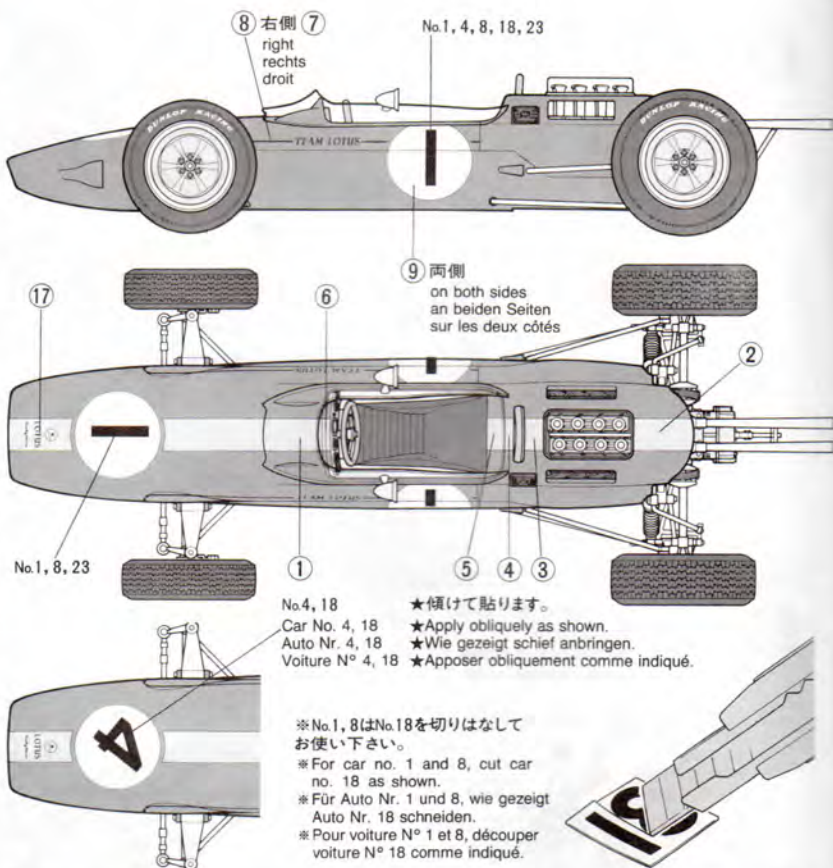

2. Plongez la décalcomanie dans de l'eau tiède pendant 10 secondes environ et poser sur un linge propre.
3. Retenez la feuille de protection par le côté et glissez la décalcomanie sur le modèle réduit.
4. Placez la décalcomanie à l'endroit voulu en la mouillant avec un de vos doigts.
5. Pressez doucement la décalcomanie avec un tissu doux jusqu'à ce que l'eau en excès et les bulles aient disparu.

★部品請求には下のカードが必要です。部品請求なさる方はカードの住所、氏名、電話番号欄をしっかりとご記入下さい。

●振替料金が安い郵便振替もご利用下さい。《郵便振替のご利用法》郵便局の振替用紙の通信欄にITEM番号、スケール、製品名、部品名、数量を必ず記入し、口座番号欄に00810-9-1118、加入者名欄に田宮模型、払込人住所欄すべてにあなたの住所、氏名、郵便番号、電話番号を記入し代金をそえてお払下さい。その時下のカードは必要ありません。

AFTER MARKET SERVICE CARD

When purchasing Tamiya replacement parts, please take or send this form to your local Tamiya dealer so that the parts required can be correctly identified and supplied. Please note that specifications, availability and price are subject to change without notice.

Parts code
0000064 A Parts & Rear Cowling

0000065 B Parts
0000066 C Parts
0000067 D Parts
0000068 E Parts
9402292 Tire (4 pcs.)
9442023 2x3mm Poly Cap (4 pcs.)
1402382 Decal
1052392 Instructions

ITEM 20044

LOTUS 25 COVENTRY CLIMAX

1/20 グランプリコレクション NO.44

ロータス25 コベントリークライマックス

部品を紛失したり、破損なされた方は、このカードの必要部品を丸でかこみ代金を現金書留又は定額為替で田宮模型アフターサービス係までお申し込み下さい。

お問合せ電話番号 静岡 054-283-0003
東京 03-3899-3765(静岡へ自動転送)
営業時間 平日(月～金曜日)8:00～17:00 祝日▶休み

- Aパーツ(リヤカウル) 640円
- Bパーツ(ホイール) 690円
- Cパーツ(サスアーム) 500円
- Dパーツ(ラジエター) 500円
- Eパーツ(風防) 420円
- マーク 220円
- タイヤ袋詰 330円
- ポリキャップ(4コ) 120円

For Japanese use only!

☆ITEM 20044

住所

電話 () -

氏名

左記の価格は予告なく変更となる場合があります。

田宮模型
静岡市恵田原3-7 千422